

HERON®

HERON® 8896120

Generátor elektrického proudu / CZ
Generátor elektrického prúdu / SK
Elektromos áramot fejlesztő generátor / HU



CE

Původní návod k použití – Záruka a servis

Preklad pôvodného návodu na použitie – Záruka a servis

Az eredeti felhasználói kézikönyv fordítása – Garancia és szerviz

Úvod

Vážený zákazníku,

děkujeme za důvěru, kterou jste projevili značce Heron® zakoupením této elektrocentrály.

Výrobek byl podroben zevrubným testům spolehlivosti, bezpečnosti a kvality předepsaných příslušnými normami a předpisy Evropské unie.

Elektrocentrála splňuje veškeré bezpečnostní požadavky kladené na zdrojová soustrojí pracující v izolované soustavě dle norem ISO 8528. Z hlediska ochrany před nebezpečným dotykovým napětím na neživých částech elektrocentrály vyhovuje požadavkům 413.5 IEC 364-4-41 na ochranu elektrickým oddělením.

S jakýmkoli dotazy se obraťte na naše zákaznické a poradenské centrum:

www.heron-motor.cz

Fax: +420 225 277 400 Tel.: +420 222 745 130

Výrobce: Madal Bal a.s., Průmyslová zóna Příluky 244, CZ- 760 01 Zlín, Česká republika

Datum vydání: 5. 2. 2013

Obsah

I. TECHNICKÉ ÚDAJE	3
II. ROZSAH DODÁVKY	4
III. SOUČÁSTI A OVLÁDACÍ PRVKY ELEKTROCENTRÁLY	4
IV. PŘÍPRAVA ELEKTROCENTRÁLY K PROVOZU	6
V. VYPNUTÍ ELEKTROCENTRÁLY - ODSTAVENÍ Z PROVOZU	10
VI. DOPLŇJÍCÍ INFORMACE K POUŽÍVÁNÍ ELEKTROCENTRÁLY	11
Obsah alkoholu v palivu.	11
Olejové čidlo a kontrola množství oleje.	11
Nominální proud napěťových okruhů a jističů.	11
Digitální měřič výstupního napětí, frekvence a provozních hodin.	11
Uzemnění elektrocentrály.	11
Použití prodlužovacího kabelu pro připojení spotřebičů k centrále.	12
Odběr stejnosměrného proudu (DC 12 V, 8,3 A).	12
Klimatické podmínky pro provoz elektrocentrály.	12
VII. ÚDRŽBA A PÉČE	13
Plán údržby.	13
Údržba žeber chlazení válce a chladících otvorů alternátoru.	14
Čištění vzduchového filtru.	14
Údržba zapalovací svíčky.	14
Údržba palivového filtru.	15
Čištění odkalovače palivového ventilu.	16
Údržba výfuku a lapače jisker.	16
VIII. PŘEPRAVA A SKLADOVÁNÍ	16
IX. DIAGNOSTIKA A ODSTRANĚNÍ PŘÍPADNÝCH ZÁVAD	17
Motor nelze nastartovat.	17
Test funkčnosti zapalovací svíčky.	17
X. ODKAZY NA ZNAČKY A PIKTOGRAMY	17
XI. BEZPEČNOSTNÍ POKYNY PRO POUŽÍVÁNÍ CENTRÁLY	18
Bezpečnost osob.	18
Technická bezpečnost.	18
XII. MĚŘENÍ HLADINY AKUSTICKÉHO TLAKU A VÝKONU A BEZPEČNOST	19
XIII. LIKVIDACE ODPADU	19
XIV. ZÁRUKA	19
ES PROHLÁŠENÍ O SHODĚ	20
ZÁRUKA A SERVIS	20

I. Technické údaje

Objednávací číslo **8896120**

GENERÁTOR

Typ generátoru	třífázový, synchronní
Produkované střídavé napětí/frekvence	400V~, 230 V~/50 Hz
Max. dosažitelný výkon pro 400 V-3 fáze	6,8 kW
Max. dosažitelný výkon pro 230 V-1 fáze	5,5 kW
Provozní výkon pro 400 V-3 fáze	6,3 kW
Proud při provozním výkonu pro 400 V-3 fáze	11 A
Provozní výkon pro 230V-1 fáze	5,0 kW
Proud při provozním výkonu pro 230 V-1 fáze	21,7 A
Účinnost $\cos \varphi$ pro 400 V-3 fáze	0,8
Účinnost $\cos \varphi$ pro 230 V-1 fáze	1
Produkované stejnosměrné napětí	12 V
Stejnoseměrný proud pro 12 V	8,3 A
Třída izolace	B
Krytí elektrocentrály	IP23

MOTOR

Typ motoru	zážehový (benzínový), čtyřtakt jednoválec s OHV rozvodem
Max. výkon motoru	11,2 kW/3600 min ⁻¹
Krouticí moment	26,5 Nm/3000 min ⁻¹
Obsah válce	439 ccm
Kompresní poměr	8,5:1
Zapalování	T.C.I. (Tranzistorové, bezkontaktní)
Zapalovací svíčka	NHSP LD F6RTC nebo její ekvivalent např. NGK BPR 6 ES
Chlazení	vzduchem
Spouštění	manuální
Typ paliva	bezolovnatý benzín 95 oct. a výše
Objem palivové nádrže	25 l
Spotřeba paliva	≤0,45 l/kWh při 75 % zatížení
Objem olejové nádrže	1,1 l

Hmotnost (bez náplní)	94 kg
Rozměry	68 x 51 x 55 cm
Hladina akustického tlaku (L_{pa}) dle EN ISO 3744	69 dB(A); nejistota ±3
Garantovaná hladina akustického výkonu (L_{wa}) dle EN ISO 3744	98 dB(A); nejistota ±3

IDEÁLNÍ PODMÍNKY PRO PROVOZ ELEKTROCENTRÁLY ¹⁾

Teplota okolního vzduchu	25°C
Nadmořská výška	1000 m.n.m.
Atmosférický tlak	100 kPa (~1 atm.)
Vlhkost vzduchu (bez orosení)	30 %
Rozmezí teploty pro použití centrály	-15° až + 40°C

NABÍJECÍ AKUMULÁTOR ELEKTRICKÉHO STARTÉRU

Produkované napětí	12 V
Kapacita	15 Ah
Nabíjecí napětí	17-21 V
Elektrolyt	kyselina sírová
Materiál elektrod	olovo

8896120

NADSTANDARDNÍ VÝBAVA

Systém AVR ²⁾	ano
Měřič frekvence/napětí/provozních hodin	ano
Bezpečnostní olejové čidlo	ano

1) Viz kapitola Doplnkové informace k použití elektrocentrály.

2) Systém AVR-elektronická regulace výstupního napětí, která umožňuje připojení citlivých elektrických přístrojů (např. TV, počítače atd.)

• Zmiňovaný provozní výkon v technických údajích je typ COP. Jmenovitý výkon typu COP je trvalý výkon, který je generátor schopen poskytovat nepřetržitě a přitom zajišťovat konstantní elektrické zatížení při podmínkách provozu a použití elektrocentrály stanovených výrobcem (včetně dodržování plánu a postupů údržby).

II. Rozsah dodávky

Elektrocentrála HERON 8896120	1 ks
Klíč pro montáž zapalovací svíčky	1 ks
Gumové nožičky	4 ks
Návod k použití	1 ks

III. Součásti a ovládací prvky elektrocentrály

Obr. 1, Pozice-popis

- 1) Spínač zapalování/startéru
- 2) Zásuvky 230 V~50 Hz
- 3) Jistič napěťového okruhu 230 V~50 Hz
- 4) Digitální voltmetr/měřič frekvence/počítadlo provozních hodin
- 5) Jistič napěťového okruhu 400 V~50 Hz
- 6) Zásuvka 400 V~50 Hz
- 7) Jistič napěťového okruhu 12 V
- 8) Zásuvka 12 V DC (stejnoseměrný proud)
- 9) Zemní svorka
- 10) Akumulátor elektrického startéru
- 11) Voltmetr
- 12) Třípolohový kolík pro aktivaci/deaktivaci napěťových okruhů
- 13) Kabely k akumulátoru elektrického startéru
- 14) Zátka olejové nádrže
- 15) Šroub pro vypouštění oleje z olejové nádrže
- 16) Technický štítek
- 17) Kontrolka provozu

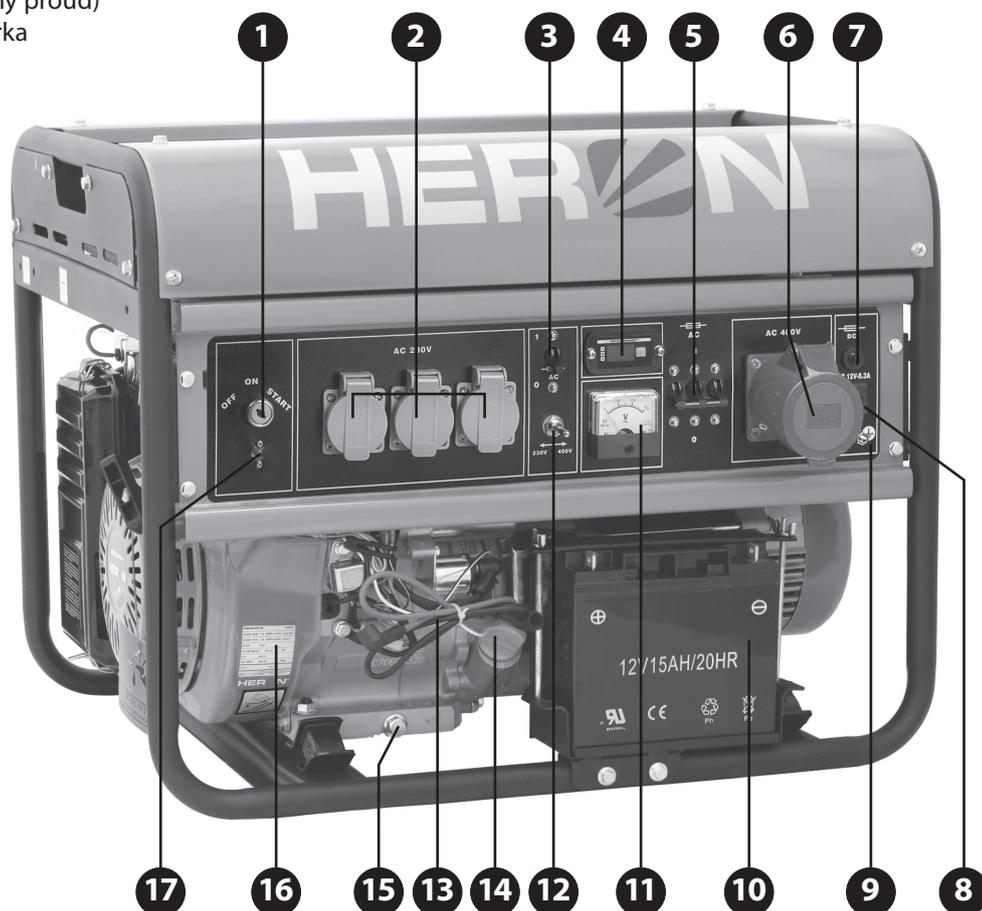

Obr. 1



Obr. 2, Pozice-popsis

- 1) Rukojeť startéru
- 2) Palivový ventil
- 3) Kryt vzduchového filtru
- 4) Sytič

Obr. 2

Obr. 3, Pozice-popsis

- 1) Víko palivové nádrže
- 2) Ukazatel množství paliva v nádrži
- 3) Konektor zapalovací svíčky („fajfka“)
- 4) Karburátor
- 5) Odkalovací šroub karburátoru
- 6) Výfuk
- 7) Chladicí otvory alternátoru

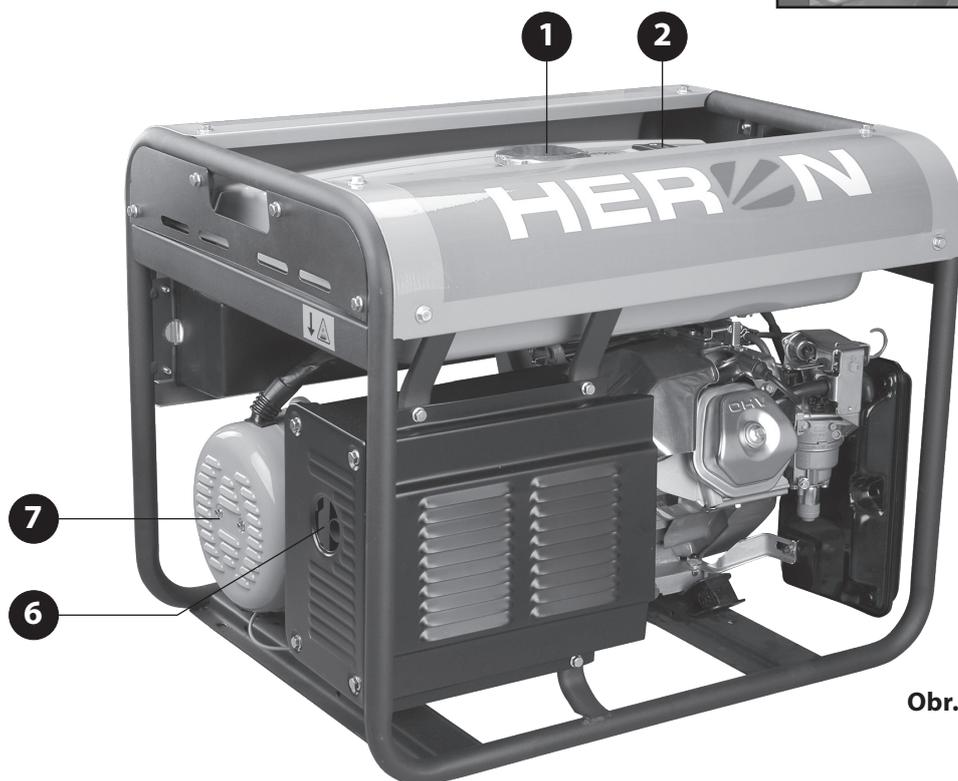
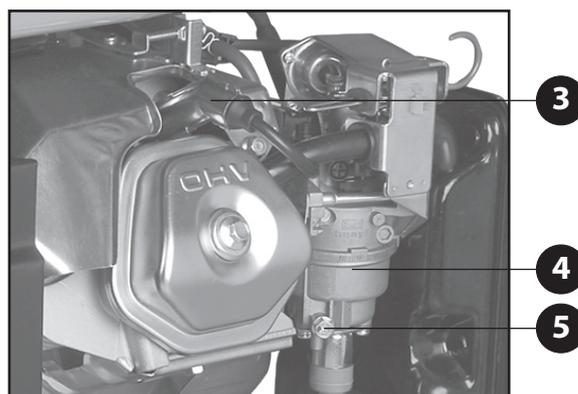

Obr. 3

1	HERON® 8896120			2
	AC 400 V~50 Hz	11 A	P(COP)=6,3 kVA	cos φ=0,8
3	AC 230 V~50 Hz	21,7 A	P(COP)=5,0 kVA	cos φ=1
	DC 12 V	8,3 A		4
5	11,2 kW/3600 min ⁻¹	439 ccm	OHV	6
	IP 23	class G1		7
7	max. 1000 m	max. 40 °C	94 kg	8
	ISO 8528	Madal Bal a.s. Průmyslová zóna Příluky 244 CZ 76001 Zlín - Czech Republic	Low power energy source Zdrojové soustrojí malého výkonu Zdrojový agregát malého výkonu Kistejjesitěný áramejjesťe	
HERON®				

Obr. 4

Obr.4, Pozice-popis

Štítek s technickými údaji

1. Objednávací číslo
2. Parametry výstupu třífázového napětí
3. Parametry výstupu jednofázového napětí
4. Parametry výstupu stejnosměrného napětí
5. Parametry motoru
6. Krytí a třída elektrocentrály dle ISO 8528
7. Nadmožská výška pro provoz centrálý, max. teplota a hmotnost bez náplně
8. Adresa výrobce

Poznámka:

Seriové číslo je vyraženo na motoru elektrocentrálý. První dvojčíslí vyjadřuje rok a druhé dvojčíslí měsíc výroby. Zbývající čísla vyjadřují pořadové číslo výrobku nebo serie.

IV. Příprava elektrocentrálý k provozu

⚠ VÝSTRAHA

- Před uvedením centrálý do provozu si přečtěte celý návod k použití a ponechte jej přiložený u centrálý, aby se s ním obsluha mohla opětovně seznámit. Návod chraňte před znehodnocením. Pokud centrálý komukoli půjčujete nebo ji prodáváte, přiložte k ní i návod k použití.
- Výrobce nenese odpovědnost za případné škody vzniklé nevhodným používáním centrálý, které jsou v rozporu s návodem k použití.

1. Po vybalení zkontrolujte stav povrchu, funkci ovládacích prvků elektrocentrálý a zda nejsou na pohled patrné nějaké vady, např. nezapojené kabely, nepřipojené hadičky pro přívod paliva apod.
2. Na dolní část konstrukce namontujte gumové nožičky.
3. Elektrocentrálý umístěte na pevnou rovnou suchou podložku na dobře větraném místě, které je bezpečně vzdáleno od hořlavých a výbušných materiálů.
 - ➔ Elektrocentrálý nesmí být provozována v uzavřených nebo špatně odvětrávaných prostorech, protože výfukové plyny jsou jedovaté.
 - ➔ Centrálý nesmí mít větší náklon než 16° oproti vodorovnému povrchu, neboť při větším náklonu není systém promazávání motoru dostatečný a vede to k vážnému poškození motoru.
 - ➔ Při větším náklonu centrálý může dojít k vytékání paliva z nádrže.
4. Olejovou nádrž naplňte motorovým olejem.

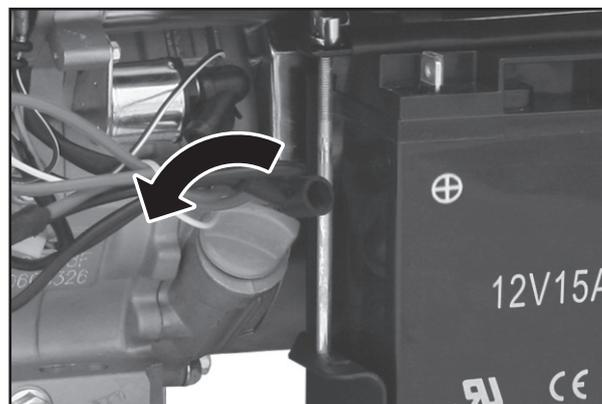

Obr. 5

- ➔ Elektrocentrálý je dodávána bez oleje, před uvedením do provozu je nezbytné olejovou nádrž naplnit olejem tak, aby měřka na olejové zátce byla po zašroubování zcela ponořena v oleji. Proveďte kontrolu výšky hladiny oleje na měřce po jejím vyšroubování z nádrže.
- ➔ Kontrolu hladiny oleje provádějte pouze, stojí-li centrálý na rovině a při vypnutém motoru.

- ➔ Používejte kvalitní motorové oleje určené pro mazání čtyřtákných benzínových motorů např. **Shell Helix HX5 15 W-40, Castrol GTX 15 W40** nebo jejich ekvivalent, které mají viskózní třídu SAE 15W40 a výkonnostní třídu API minimálně SJ a vyšší. Oleje s viskózní třídou SAE 15W40 zajišťují dobré mazací vlastnosti při teplotách v našich kli-

matických podmínkách. Pro použití centrály v jiném teplotním rozsahu, než který odpovídá viskózní třídě SAE 15W40, je nutné zvolit olej s odpovídající viskózní třídou podle níže uvedeného grafu. Elektrocentrálu však používejte v předepsaném rozmezí teplot (viz kapitola I. Technické údaje)

DOPORUČENÉ VISKÓZNÍ TŘÍDY SAE MOTOROVÝCH OLEJŮ PODLE VNĚJŠÍCH TEPLOT (°C)

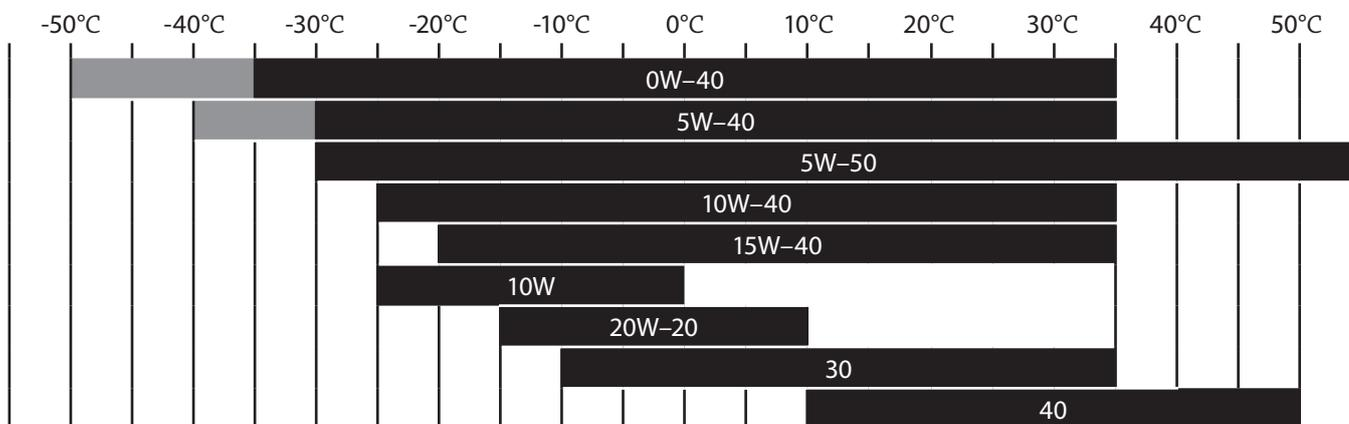

Obr. 6

- ➔ Provoz centrály s nedostatečným nebo nadměrným množstvím oleje vede k poškození motoru.
- ➔ Nikdy do centrály nepoužívejte oleje bez detergentních přísad a oleje určené pro dvoutákní motory!
- ➔ Při nízké hladině oleje doplňte jeho množství stejnou značkou a typem, který je v centrále již použit. Nemíchejte oleje s rozdílnou třídou SAE a výkonnostní třídou API.

5. Do palivové nádrže nalijte přes sítko na vstupu nádrže čistý bezolovnatý benzín určený pro automobily.

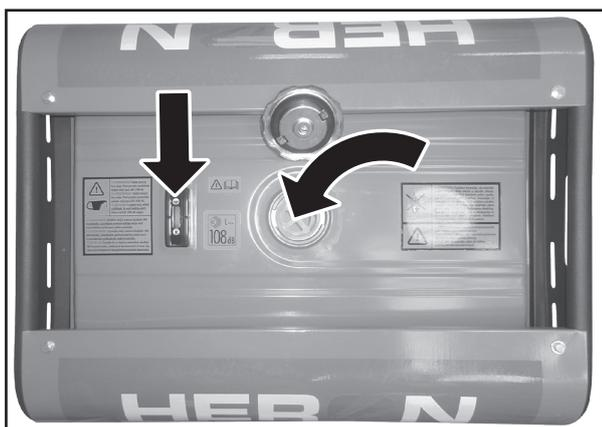

Obr. 7

- ➔ Palivo nalévejte do nádrže vždy přes sítko, které je vloženo na vstupu nádrže.
- Odstraní se tím případné mechanické nečistoty obsažené v benzínu, které mohou ucpat palivový systém a zanést karburátor.

- ➔ Používejte kvalitní a čerstvý bezolovnatý benzín s oktanovým číslem minimálně 95 (např. Natural 95).
- Nekvalitní palivo má negativní vliv na chod elektrocentrály (např. potíže se startováním, nestandardní chod, nižší výkon motoru, rychlejší zanášení zapalovací svíčky apod.).
- Přirozenou vlastností benzínu je pohlcování vzdušné vlhkosti a zvětrávání. Do centrály proto nepoužívejte benzín starší než jeden měsíc od načerpání na čerpací stanici, protože staré palivo má také negativní vliv na chod centrály. Navíc vlhkost obsažená v benzínu má korozivní účinky na kovové součásti centrály.
- **Nikdy do centrály nepoužívejte benzín s obsahem oleje!**
- Doporučujeme použít kondicionér do paliva. Zlepšuje to vlastnosti paliva, prodlužuje životnost motoru a snižuje karbonizaci výfuku.
- ➔ Množství paliva v nádrži sledujte na ukazateli množství paliva.
- ➔ Nádrž nedolévejte až po okraj. Bude to mít za následek vylévání paliva i přes uzavřený uzávěr během manipulace s centrálou.
- ➔ Po naplnění nádrže řádně uzavřete víkem.
- ➔ Při manipulaci s benzínem zamezte kontaktu s pokožkou a s výpary. Používejte vhodné rukavice. Benzín je zdraví škodlivý a vysoce hořlavý. S benzínem manipulujte v dobře odvětrávaném prostoru mimo jakýkoli zdroj ohně, vyšších teplot a výbuchu.
- ➔ Benzín nikdy nedoplňujte za chodu elektrocentrály. Před doplněním paliva centrálu nechte vychladnout.

6. Zkontrolujte stav vzduchového filtru.

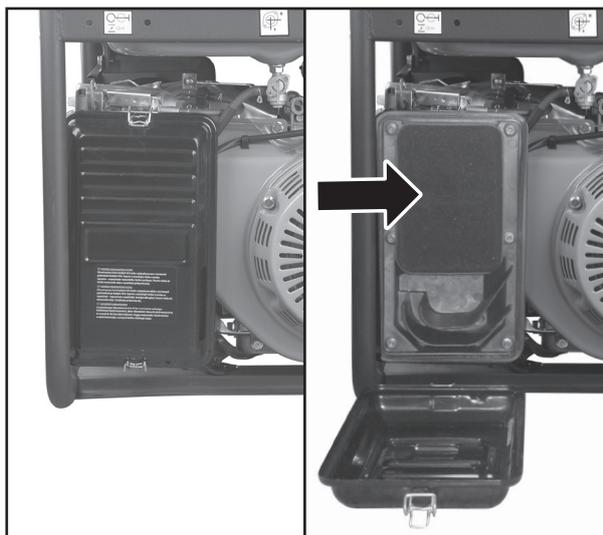

Obr. 8

➔ Stav vzduchového filtru zkontrolujte před každým uvedením centrály do provozu. Znečištěný filtr brání proudění vzduchu do karburátoru, což má za následek poškození karburátoru a motoru centrály.

• Je-li filtr zanešený, vyčistěte jej podle popsání postupu v kapitole Čištění a údržba.

7. Ke konektorům akumulátoru elektrického startéru přišroubujte kabely příloženými šrouby.

- ➔ Kabely připojte k akumulátoru podle vyznačené barvy.
- Červený kabel připojte k červeně označenému kladnému pólu akumulátoru.
- Černý kabel připojte k černě označenému zápornému pólu akumulátoru.

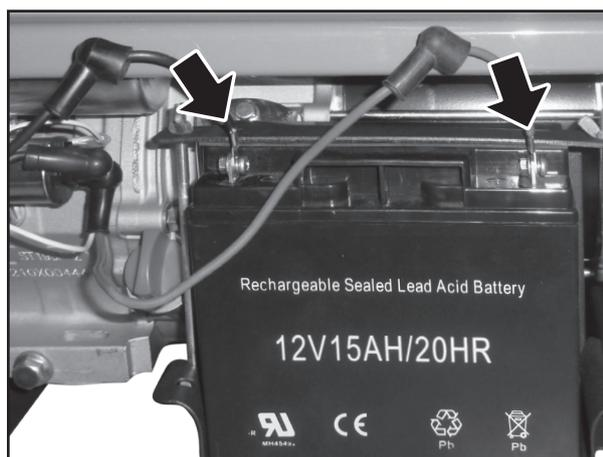

Obr. 9

➔ Po připojení konektory akumulátoru zakryjte plastovými krytkami.

8. Přepněte jističe napěťových okruhů do polohy „0“ a třípolohový kolík pro nastavení hodnoty generovaného napětí nastavte do střední pozice (neutrální polohy).

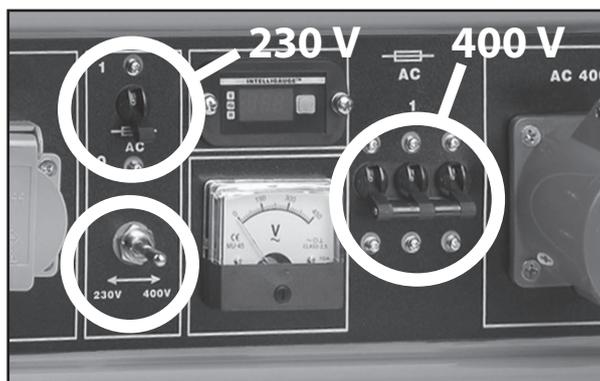

Obr. 10

- ➔ Jsou-li k elektrocentrále připojeny elektrické spotřebiče, odpojte je.
- ➔ Přepnutí třípolohového kolíku do střední pozice vypne napájení 230 a 400 V napěťového okruhu centrály.

9. Přepněte palivový ventil do polohy „ON“, vyčkejte 2 až 3 minuty a pak zcela vytáhněte táhlo sytiče.

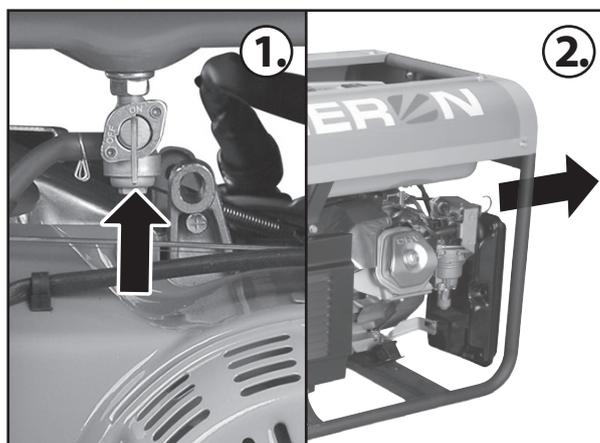

Obr. 11

- ➔ Zkontrolujte těsnost rozvodné soustavy paliva. V případě netěsnosti elektrocentrálu nespustíte a zajistíte její opravu v autorizovaném servisu značky HERON (servisní místa naleznete na webových stránkách).

10. Přepněte spínač zapalování/startéru do polohy „ON“

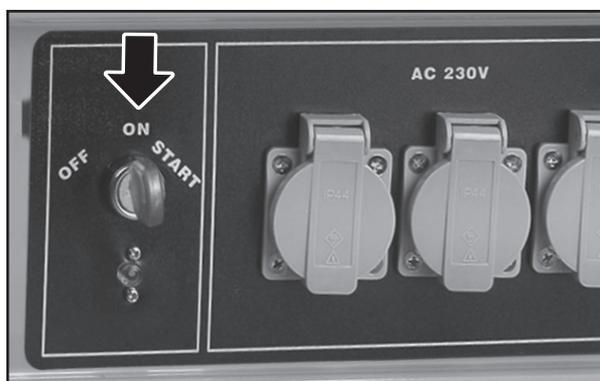

Obr. 12

11. Nastartujte motor centrály.

⚠ UPOZORNĚNÍ

První uvedení centrály do provozu je nutné provést pouze ručním startérem, viz obr.13 a nikoli elektrickým, protože centrála je dodávána s vybitým akumulátorem. Akumulátor se dobíjí až za provozu elektrocentrály.

STARTOVÁNÍ RUČNÍM STARTÉREM

- Uchopte rukojeť startéru a mírným pohybem jej povytáhněte.
- Poté rychlým tahem za rukojeť motor centrály nastartujte.
Pokud motor nenastartuje, startování zopakujte.
- Po nastartování rukojeť neuvolňujte, ale vraťte ji zpět do původní polohy.

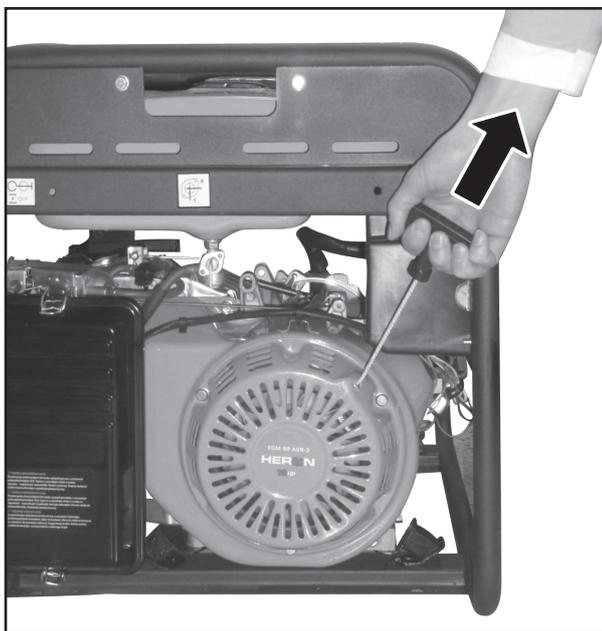

Obr. 13

⚠ UPOZORNĚNÍ

Uvolnění rukojeti ve startovací poloze způsobí její prudký návrat do původní polohy, což může poškodit startovací mechanismus centrály!

STARTOVÁNÍ ELEKTRICKÝM STARTÉREM

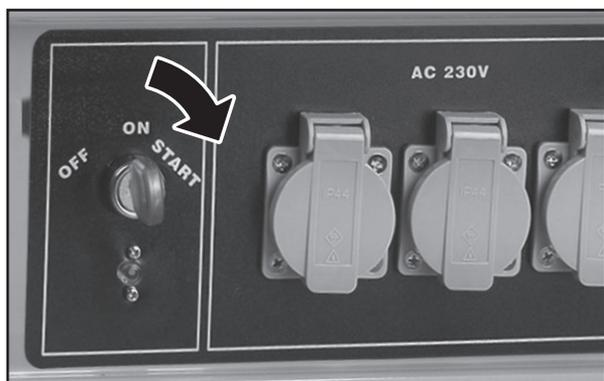

Obr. 14

- Klíčkem pootočte do pozice „START“ a přidržte jej v této pozici.
Ihned po nastartování motoru klíč uvolněte - dojde k samovolnému návratu do polohy „ON“.

⚠ UPOZORNĚNÍ

Neuvolnění klíče z pozice „START“ po nastartování motoru může způsobit poškození elektrocentrály.

- Po nastartování motoru táhlo sytiče zatlačte zpět a jističe napět'ových okruhů přepněte do polohy „I“.
- Třípolohovým kolíkem nastavte hodnotu napětí podle používaných napět'ových okruhů.



Obr. 15

⚠ UPOZORNĚNÍ

- Celkový příkon všech připojených elektrospotřebičů nesmí překročit provozní výkon elektrocentrály, který platí pro používaný napět'ový okruh (viz Technické údaje). Před připojením spotřebičů je nezbytné brát v úvahu to, že většina elektromotorů má při rozběhu až trojnásobek svého dlouhodobého provozního příkonu-totéž platí i pro napájení elektrické svářečky!

- ➔ K elektrocentrále připojujte pouze spotřebiče určené pro napájecí napětí 230V~50Hz nebo 400V~50Hz.
- ➔ Napět'ový okruh 230 V lze dlouhodobě zatížit celkovým příkonem všech spotřebičů maximálně 5,0 kW, krátkodobě jen 5,5 kW po dobu maximálně 10 minut.
- ➔ Napět'ový okruh 400 V lze dlouhodobě zatížit celkovým příkonem všech spotřebičů maximálně 6,3 kW, krátkodobě jen 6,8 kW po dobu maximálně 10 minut.
- ➔ Nezatěžujte centrálu nad její provozní výkon, vede to k jejímu poškození.

- ➔ Výstup stejnosměrného napětí 12 V/8,3 A lze použít současně s 230 V napětovým okruhem. Celkový příkon připojených spotřebičů však nesmí překročit provozní výkon elektrocentrály.
- Zásuvka s napětím 12 V je určena pro dobíjení olověného akumulátoru automobilu.
- ➔ Elektrocentrála je vybavena systémem elektronické regulace výstupního napětí AVR, který umožňuje používat centrálu k napájení citlivých elektrických spotřebičů např. televize, počítače atd. Pokud máte takovýto spotřebič k centrále připojen, současně k centrále nepřipojujte výkonové spotřebiče jako je např. elektrické nářadí (úhlová bruska, vrtačka apod.), mohlo by dojít k poškození citlivých spotřebičů v důsledku nesouměrné zátěže.
- **Citlivé elektrické spotřebiče k centrále připojujte pouze přes prodlužovací kabel, který je vybaven přepětovou ochranou.**
- ➔ **K třífázovému výstupu 400 V připojujte pouze třífázový spotřebič!**
- **Pro odběr proudu s tímto napětím je nutné přepnout třípolohový kolík do pozice 400 V.**
- **400 V výstup nelze použít pro napájení např. stavební rozvodné skříně, protože může dojít k nesouměrnému zatížení, což může poškodit napájené elektrospotřebiče i elektrocentrálu!**
- **Centrálu není možné použít pro současné napájení spotřebičů určených pro 230 V a 400 V.**

⚠ VÝSTRAHA

- **Elektrocentrálu nikdy svépomocně nepřipojujte do domovní elektrické rozvodné sítě! Elektrocentrálu smí do rozvodné sítě připojit jen kvalifikovaný elektrikář s oprávněním tato připojení provádět, protože dokáže posoudit všechny okolnosti! Za případné škody vzniklé neodborným připojením nenese výrobce elektrocentrály odpovědnost.**

V. Vypnutí elektrocentrály - odstavení z provozu

1. Od výstupů elektrocentrály odpojte všechny spotřebiče.
2. Jističe napětových okruhů přepněte do polohy „0“.
3. Spínač zapalování/startéru přepněte do polohy „OFF“.
4. Uzavřete přívod paliva (palivový ventil)
 - ➔ Pro potřebu rychlého vypnutí centrály ze všeho nejdříve přepněte spínač zapalování/startéru do polohy „OFF“ a pak přepněte jističe do polohy „0“. Poté proveďte všechny zbývající kroky.

⚠ UPOZORNĚNÍ

- Opomenutí uzavření palivového kohoutu (přívodu paliva) může zapříčinit proniknutí paliva palivovou soustavou až do motoru (zvláště při přepravě) a může tak dojít k poškození motoru. Na vady vzniklé tímto opomenutím nelze uplatnit bezplatnou záruční opravu.

VI. Doplnující informace k používání elektrocentrály

OBSAH ALKOHOLU V PALIVU

- ➔ Benzín používaný k pohonu elektrocentrály nesmí obsahovat více než 10 objemových procent etanolu a v žádném případě nesmí obsahovat alkohol metanol, a to ani v případě, že obsahuje prostředky proti korozi. Oktanové číslo benzínu s obsahem etanolu nesmí být nižší než 95. Podle normy ČSN EN 228, platí pro Českou republiku limit obsahu etanolu v bezolovnatém automobilovém benzínu 5 objemových procent.
- ➔ Palivovou směs si v žádném případě nepřipravujte sami, ale opatřete si ji pouze na čerpací stanici s pohonnými hmotami. Máte-li pochybnosti o složení paliva, informujte se o jeho složení u obsluhy čerpací stanice. Nevhodné palivo může elektrocentrálu poškodit bez nároku na bezplatnou záruční opravu.

OLEJOVÉ ČIDLO A KONTROLA MNOŽSTVÍ OLEJE

- ➔ Součástí elektrocentrály je olejové čidlo, které zastaví chod motoru při poklesu hladiny oleje pod kritickou mez a zabrání tak poškození motoru v důsledku nedostatečného promazávání.
- ➔ Toto olejové čidlo nesmí být z centrály za žádných okolností demontováno.
- ➔ Přítomnost olejového čidla neopravňuje obsluhu opomíjet pravidelnou kontrolu množství oleje v olejové nádrži motoru.

NOMINÁLNÍ PROUD NAPĚŤOVÝCH OKRUHŮ A JISTIČŮ

- ➔ Centrála je vybavena třemi zásuvkami 230 V, které jsou vázány do jediného napěťového okruhu jištěného jističem s nominální hodnotou proudu I_n 21,7 A .
 - Zásuvka 400 V je jištěna jističem s nominální hodnotou proudu I_n 11 A.
 - Obrázky jističů na panelu centrály jsou zobrazeny výše.
 - ➔ Pokud během používání elektrocentrály dojde k přerušení dodávky proudu a motor při tom běží, mohlo to být způsobeno přetížením jističe příslušného napěťového okruhu.
- a) V tomto případě odpojte všechny elektrospotřebiče od centrály.
 - b) Zjistěte a odstraňte příčinu přetěžování či zkratu. Zkontrolujte také, zda je příkon připojeného spotřebiče v limitu provozního výkonu centrály.
 - c) Jističe přepněte do pozice „I“.
 - d) Připojte spotřebiče.

DIGITÁLNÍ MĚŘIČ VÝSTUPNÍHO NAPĚTÍ (V), FREKVENCE (Hz) A PROVOZNÍCH HODIN (H)

- ➔ Elektrocentrála je vybavena:
 - Digitálním měřičem výstupního napětí pro okruh 230 nebo 400 V
 - Měřičem frekvence výstupního napětí
 - Počítadlem hodin provozu od posledního startu (po vypnutí motoru se počítadlo automaticky vynuluje)
 - Počítadlem celkového počtu provozních hodin centrály.
- ➔ Tlačítkem na měřiči lze přepínat mezi jednotlivými funkcemi.

UZEMNĚNÍ ELEKTROCENTRÁLY

- ➔ Uzemnění je spojení elektrocentrály se zemí prostřednictvím vodiče. Uzemnění slouží jako ochrana před úrazem elektrickým proudem, přepětím a také je důležité také pro správnou činnost připojených elektrických zařízení k centrále.
- Podle normy ISO 8528-8 není uzemnění elektrocentrály pro hodnoty max. výkonu, které centrála má, vyžadováno, ale tato elektrocentrála je však zemnicí svorkou vybavena, proto ji pro zvýšení Vaší bezpečnosti použijte k uzemnění elektrocentrály.

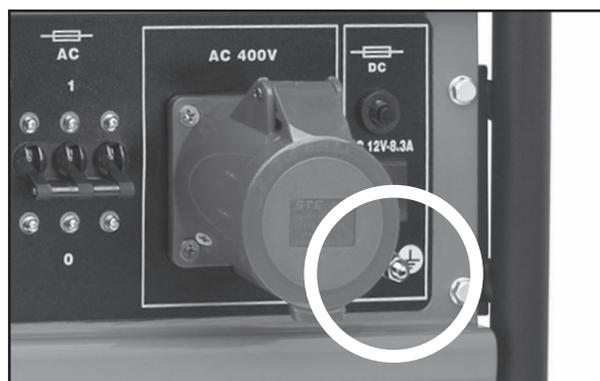

Obr. 16

- ➔ Jeden odizolovaný konec vodiče připevněte k zemnicí svorce centrály a druhý odizolovaný konec zapíchněte do půdy země.
- ➔ Elektrocentrála vyhovuje požadavkům ochrany před nebezpečným dotykovým napětím na neživých částech elektrocentrály podle normy ČSN 33 200-4-41. Jedná se tedy o ochranu elektrickým oddělením. Pro sítě IT musí být dodrženy podmínky stanovené touto normou (viz. kapitola Sítě IT). Zajistěte proto odbornou montáž.

⚠ UPOZORNĚNÍ

Výrobce ani prodejce nenes odpovědnost za následky vzniklé neodbornou montáží.

PŘIPOJENÍ SPOTŘEBIČŮ S DRUHOU A PRVNÍ TŘÍDOU OCHRANY.

- ➔ Před připojením spotřebiče se ujistěte, jakou třídu ochrany elektrospotřebič má.
- Elektrospotřebiče vybavené druhou třídou ochrany (tzv. dvojitá izolace) jsou označeny symbolem dvojitého čtverce na technickém štítku přístroje. V případě připojení těchto spotřebičů není nutné elektrocentrálu uzemňovat. Jedná se např. o ruční elektrické nářadí.



Symbol druhé třídy ochrany (tzv. dvojité izolace)

- Elektrospotřebiče s první třídou ochrany, např. některá elektrická ponorná čerpadla, musí být opatřena 3 žilovým kabelem s ochranným vodičem. Elektrocentrálu v tomto případě uzemněte a spotřebič připojte přes proudový chránič (RCD).

POUŽITÍ PRODLUŽOVACÍHO KABELU PRO PŘIPOJENÍ SPOTŘEBIČŮ K CENTRÁLE

- ➔ Proudová zatížitelnost kabelů závisí na odporu vodiče. Čím delší je použitý kabel, tím větší musí mít průřez vodiče. S rostoucí délkou kabelu se obecně snižuje provozní výkon na jeho koncove v důsledku elektrických ztrát.
- ➔ Podle ISO 8528-8 musí mít použitý prodlužovací kabel s průřezem vodiče 1,5 mm² délku maximálně 60 m. Prodlužovací kabel s průřezem vodiče 2,5 mm² musí mít maximální délku 100 m.
- ➔ Nepoměr mezi délkou kabelu a vnitřním průřezem vodiče způsobí silné zahřívání kabelu a snížení provozního výkonu na jeho koncove. Prodlužovací kabel nesmí být stočený, ale musí být v rozloženém stavu z důvodu ochlazování.

ODBĚR STEJNOSMĚRNÉHO PROUDU (DC 12 V, 8,3 A)

- ➔ Zásuvka 12 V je určena pro dobíjení 12 V olověných akumulátorů určených do automobilu. Hodnota napětí bez zatížení se na výstupních svorkách pohybuje v rozmezí 15-30 V.
- ➔ Při dobíjení akumulátoru se řiďte pokyny výrobce akumulátoru.

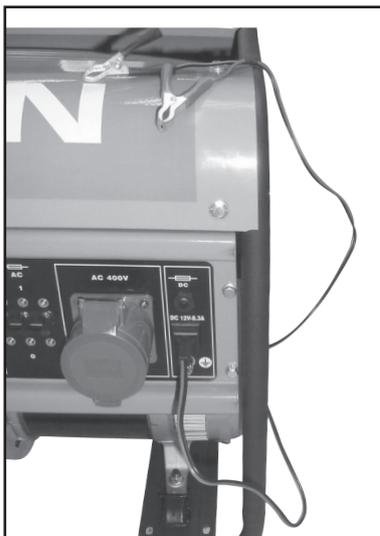

Obr. 17

- ➔ Je-li akumulátor namontovaný v automobilu, před připojením nabíjecích kabelů centrály nejprve odpojte od akumulátoru černý kabel (-). Tento kabel pak připojte k akumulátoru až po odpojení dobíjecích kabelů!
- ➔ **Dbejte na správnost připojených pólů baterie. Svorku červeného kabelu připojte ke kladnému pólu a svorku černého kabelu připojte k zápornému pólu akumulátoru.**
- ➔ Během procesu dobíjení nestartujte motor automobilu.
- ➔ Při nedodržení těchto pokynů může dojít k poškození centrály i akumulátoru.

⚠ UPOZORNĚNÍ

- Během procesu dobíjení akumulátoru vzniká vodík, který tvoří se vzduchem výbušnou směs. Proto během dobíjení nekuřte a zamezte přístup jakéhokoliv zdroje ohně a sálavého tepla. Zajistěte dostatečné větrání prostoru dobíjení.

- Akumulátor obsahuje roztok kyseliny sírové, což je silná žíravina, která způsobuje poleptání a poškození tkání. Při manipulaci s akumulátorem používejte vhodné ochranné prostředky, přinejmenším gumové rukavice a ochranné brýle.
- Dojde-li k požití roztoku této kyseliny, vypijte větší množství mléka s jedlou sodou a olejem a vyvolejte zvracení. Ihned vyhledejte lékařskou pomoc.
- ➔ Zásuvku 12 V lze používat současně s napětovým okruhem 230 V. V případě přetížení 12 V výstupu dojde k aktivaci jističe pro stejnosměrný proud. Dříve než stisknete tlačítko jističe, vyčkejte 2-3 minuty od výpadku.

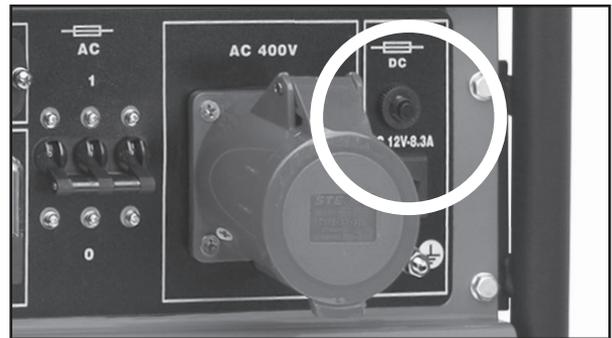

Obr. 18

KLIMATICKÉ PODMÍNKY PRO PROVOZ ELEKTROCENTRÁLY

- ➔ Pro zajištění optimálního výkonu a provozu centrály jsou důležité i klimatické podmínky.
- ➔ Ideální podmínky pro provoz centrály jsou:
 - Atmosférický tlak: 100 kPa (~ 1 atm.)
 - Teplota okolního vzduchu: 25°C
 - Vlhkost vzduchu (bez orosení): 30 %
- ➔ Rozsah teploty pro použití centrály: -15° až + 40°C

PROVOZ VE VYSOKÝCH NADMOŘSKÝCH VÝŠKÁCH

- **Ve vysoké nadmořské výšce dochází ke změně poměru palivo:vzduch v karburátoru směrem k pře-sycení palivem. To má za následek ztrátu výkonu a zvýšenou spotřebu paliva.**
- Za těchto podmínek lze výkon centrály zvýšit výměnou hlavní trysky karburátoru s menším vrtáním a změnou polohy směšovacího regulačního šroubu. Pokud chcete centrálu dlouhodoběji používat při nadmořské výšce vyšší než 1830 m.n.m., nechte karburátor přenastavit v autorizovaném servisu značky HERON® (servisní místa naleznete na webových stránkách). Přenastavení karburátoru neprovádějte sami!

⚠ UPOZORNĚNÍ

- I při doporučeném přenastavení karburátoru centrály dochází ke snížení výkonu přibližně o 3,5 % na každých 305 m nadmořské výšky. Bez provedení výše popsaných úprav je ztráta výkonu ještě větší.
- Při chodu centrály v nižší nadmořské výšce, než na kterou je karburátor nastaven, dochází v karburátoru k ochuzení směsi o palivo a tím také ke ztrátě výkonu. Proto je karburátor nutné zpět přenastavit.

VII. Údržba a péče

- ➔ Před zahájením údržbových prací vypněte motor a umístěte elektrocentrálu na pevnou vodorovnou plochu.
- ➔ Před údržbovými pracemi na centrále ji nechte vychladnout.
- ➔ Pro vyloučení možnosti nečekaného nastartování spínač zapalování/stratérů přepněte do polohy OFF a odpojte konektor („fajfku“) zapalovací svíčky.
- ➔ Používejte pouze originální náhradní díly. Použití nekvalitních dílů nebo součástí s jinými technickými parametry, může dojít k vážnému poškození elektrocentrály.
- ➔ Pravidelné prohlídky, údržba, kontroly, revize a seřízení v pravidelných intervalech jsou nezbytným předpokladem pro zajištění bezpečnosti a pro dosahování vysokých výkonů centrál.
- ➔ Opravy, pravidelnou údržbu, kontroly, revize a seřízení smí provádět pouze autorizovaný servis značky HERON. Servisní místa naleznete na webových stránkách uvedených v Úvodu návodu.

- ➔ Při uplatnění nároků na záruku musí být předloženy záznamy o prodeji a vykonaných servisních prohlídkách - úkonech. Tyto záznamy se zapisují do druhé části návodu označené jako „Záruka a servis“. Nepředložení servisních záznamů bude posuzováno jako zanedbání údržby, které má za následek ztrátu garance dle záručních podmínek.
- ➔ Důležité úkony údržby prodlužující životnost a spolehlivost centrál je zapotřebí vykonávat v intervalech uvedených v plánu údržby (viz. níže). Při poruše elektrocentrály a uplatnění záruky je nedodržení těchto servisních úkonů důvodem k neuznání záruky z důvodu zanedbání údržby a nedodržení návodu k použití.
- ➔ Pro prodloužení životnosti elektrocentrály doporučujeme po 1200 provozních hodinách provést celkovou kontrolu a opravu zahrnující úkony:
 - stejné úkony dle plánu údržby po každých 200 hodinách
 - kontrolu klikové hřídele, ojnice a pístu
 - kontrolu sběrných kroužků, uhlíkových kartáčů alternátoru, ložisek hřídele

PLÁN ÚDRŽBY

Provádějte vždy v uvedených měsíčních intervalech nebo provozních hodinách		Před každým použitím	První měsíc nebo 20 prov.hodin po uvedení do provozu	Každé 3 měsíce nebo každých 40 prov. hodin	Každých 6 měsíců nebo každých 80 prov. hodin	Každý kal. rok nebo každých 200 prov. hodin
Předmět údržby						
Motorový olej	Kontrola stavu	X				
	Výměna		X		X	
Vzduchový filtr	Kontrola stavu	X				
	Čištění			X ⁽¹⁾		
Zapalovací svíčka	Čištění - nastavení				X	
	Výměna					X
Vůle ventilů	Kontrola - nastavení					X ⁽²⁾
Palivový systém	Vizuální kontrola	X ⁽⁴⁾				
	Kontrola a nastavení					X ⁽²⁾
Palivové hadičky	Výměna		Každé 2 kalendářní roky			
Sítka palivové nádrže	Čištění					X
Palivová nádrž	Čištění					X ⁽²⁾
Karburátor - odkalovací nádobka	Čištění				X ⁽²⁾	
Palivový ventil - odkalovací nádobka	Čištění				X ⁽²⁾	
Elektrická část	Kontrola/revize		Každých 12 měsíců od zakoupení ⁽³⁾			

⚠ POZNÁMKA

- (1) Při používání motoru v prašném prostředí provádějte údržbu častěji.
- (2) Tyto body údržby smí být prováděny pouze autorizovanými servisními technikami značky HERON. Provedení úkonů servisem jiným bude posuzováno jako neoprávněný zásah do výrobku, jehož následkem je ztráta záruky (viz. Záruční podmínky)

(3) ⚠ UPOZORNĚNÍ

Dle platných právních předpisů (ČSN 331500 - revize

elektrických zařízení) revize a kontroly veškerých druhů elektrocentrál smí provádět výhradně revizní technik, tj. osoba znalá s vyšší kvalifikací podle §9 vyhl. 50/78 Sb., V případě profesionálního nasazení elektrocentrály je pro provozovatele nezbytně nutné, aby ve smyslu zákoníku práce a na základě analýzy skutečných podmínek provozu a možných rizik, vypracoval plán preventivní údržby elektrocentrály jako celku.

- (4) Provedte kontrolu těsnosti spojů, hadiček.

ÚDRŽBA ŽEBER CHLAZENÍ VÁLCE A CHLADÍCÍCH OTVORŮ ALTERNÁTORU

- ➔ Pravidelně kontrolujte zanesení žebér chlazení válce motoru a chladících otvorů alternátoru a udržujte je čisté. V případě silného zanesení může docházet k přehřívání motoru či alternátoru a jejich případnému vážnému poškození.

VÝMĚNA OLEJE

- ➔ Použitý olej vypouštějte z mírně zahřátého motoru.

1. Vyšroubujte zátku olejové nádrže (Obr.1, pozice 14) a zátku pro vypouštění oleje (Obr.1, pozice 15) a olej nechte vytéct do připravené nádoby.

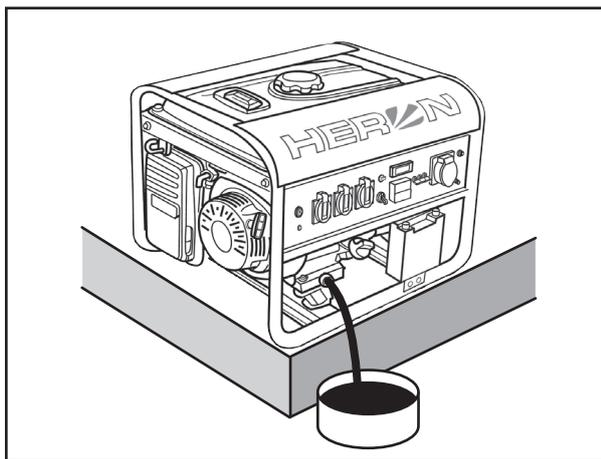

Obr. 19

2. Po vypuštění veškerého oleje našroubujte zpět vypouštěcí šroub s podložkou a řádně jej utáhněte.
3. Olejovou nádrž naplňte novým olejem (viz. kapitola IV- Příprava elektrocentrály k provozu, bod 4)
4. Plnicí hrdlo uzavřete zátkou.

⚠ UPOZORNĚNÍ

- Případný rozlitý olej utřete do sucha. Používejte ochranné rukavice, abyste zabránili styku oleje s pokožkou. V případě zasažení pokožky olejem postižené místo důkladně omyjte mýdlem a vodou. Použitý olej likvidujte podle pravidel ochrany životního prostředí. Použitý olej nevyhazujte do odpadu, nelijte do kanalizace nebo na zem, ale odevzdejte jej do sběrný použitého oleje. Do sběrný jej dopravujte v uzavřených nádobách.

ČIŠTĚNÍ VZDUCHOVÉHO FILTRU

- ➔ Znečištěný vzduchový filtr brání proudění vzduchu do karburátoru. V zájmu zabránění následného poškození karburátoru čistěte vzduchový filtr v souladu s tabulkou předepsané údržby. Při provozování elektrocentrály v prašném prostředí filtr čistěte ještě častěji.

⚠ VÝSTRAHA

- K čištění vložky vzduchového filtru nikdy nepoužívejte benzín ani jiné vysoce hořlavé látky. Hrozí nebezpečí požáru či exploze.
- Nikdy elektrocentrálu neprovozujte bez vzduchového filtru. Provoz bez vzduchového filtru vede k poškození motoru. Na takto vzniklé opotřebení a vady nelze uplatnit bezplatnou záruční opravu

1. Sejměte kryt vzduchového filtru a filtr vyjměte.

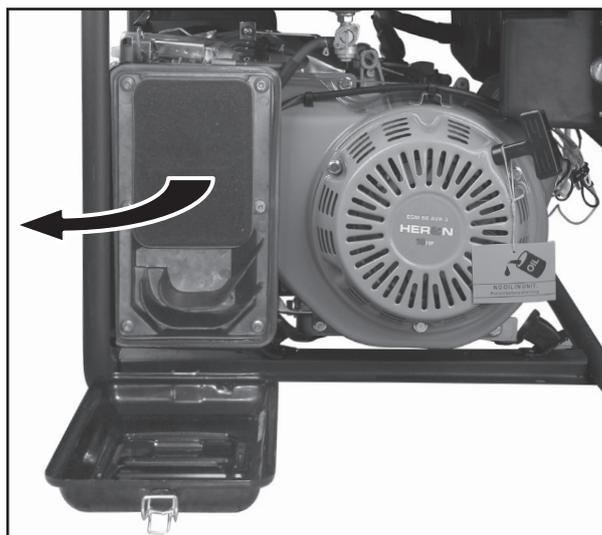

Obr. 20

2. Filtr vyperte v teplém roztoku saponátu (ne v pračce). S filtrem zacházejte jemně, aby se nepoškodil.

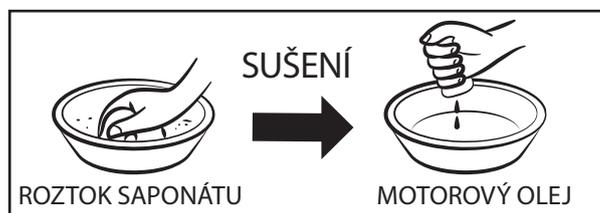

Obr. 21

3. Filtr nechte důkladně uschnout.
4. Suchý filtr nechte nasáknout motorovým olejem a přebytečný olej dobře vymačkejte, ale nepřekrucujte, aby se nepotrhal.
5. Filtr vložte zpět tak, aby strana, která zachycovala nečistoty, nebyla přiložena směrem k elektrocentrále, ale směrem ven.

ÚDRŽBA ZAPALOVACÍ SVÍČKY

- ➔ Doporučované svíčky: NHSP LD F6RTC nebo její ekvivalent např. NGK BPR 6



Obr. 22

⚠ UPOZORNĚNÍ

- Nepoužívejte svíčky s nevhodným teplotním rozsahem.

VÝSTRAHA

Motor a výfuk jsou za chodu elektrocentrály i dlouho po jejím vypnutí velmi horké. Dejte proto velký pozor, aby nedošlo k popálení.

Pro dosažení dokonalého chodu motoru, musí být svíčka správně nastavena a očištěna od usazenin.

1. Sejměte kabel svíčky a svíčku demontujte.

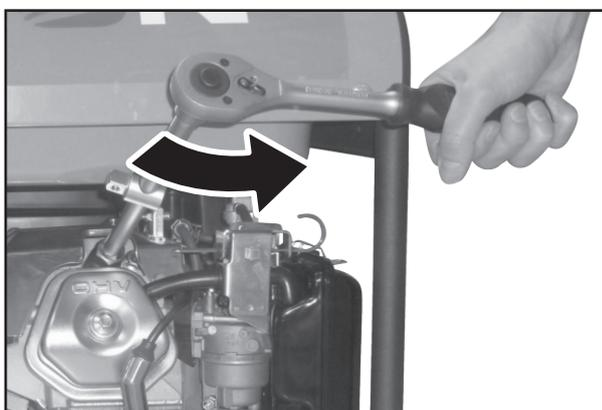
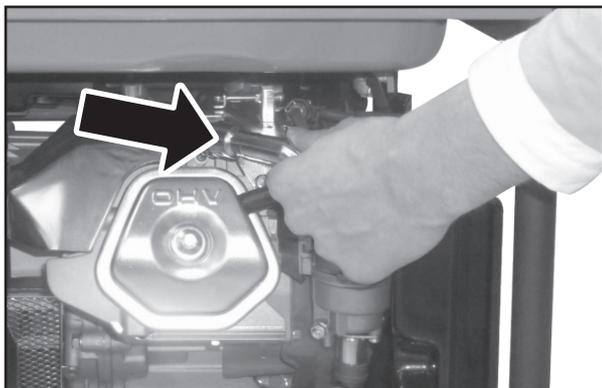

Obr. 23

2. Vizuálně překontrolujte vnější vzhled svíčky. Jestliže je svíčka viditelně značně opotřebována nebo má prasklý izolátor nebo dochází k jeho odlupování, svíčku vyměňte. Pokud budete svíčku používat znovu, je třeba ji očistit drátěným kartáčem.
3. Pomocí měřky nastavte vzdálenost elektrod na 0,6-0,8 mm, viz obr. 24

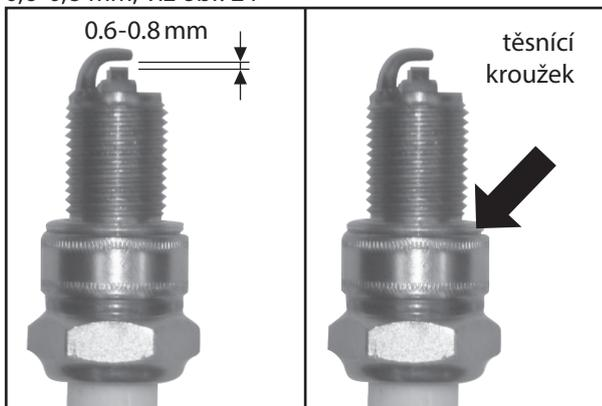

Obr. 24



Obr. 25

4. Ujistěte se, zda je v pořádku těsnicí kroužek (Obr.25), potom svíčku zašroubujte rukou, abyste předešli stržení závitu.

5. Jakmile svíčka dosedne, dotáhněte ji pomocí klíče na svíčky tak, aby stlačila těsnicí kroužek.

POZNÁMKA

Novou svíčku je nutno po dosednutí dotáhnout asi o 1/2 otáčky, aby došlo ke stlačení těsnicího kroužku. Jestliže je znovu použita stará svíčka, je nutno dotáhnout ji pouze o 1/8 - 1/4 otáčky.

Motorová svíčka je spotřebním materiálem, na jehož opotřebení nelze uplatňovat záruku.

⚠ UPOZORNĚNÍ

Dbejte, aby byla svíčka dobře dotažena. Špatně dotažená svíčka se silně zahřívá a může dojít k vážnému poškození motoru.

ÚDRŽBA PALIVOVÉHO FILTRU



Obr. 26

1. Odšroubujte zátku palivové nádrže a vyjměte palivový filtr. Propláchněte jej v jakémkoli nehořlavém čistícím prostředku (např. mýdlová voda) a nechte důkladně proschnout. Jestliže je filtr enormně znečištěn, vyměňte jej.
2. Vyčištěný filtr vložte zpět do plnicího otvoru nádrže.
3. Zašroubujte zpět zátku nádrže a řádně ji utáhněte.

ODKALENÍ KARBURÁTORU

1. Palivovým ventilem uzavřete přívod paliva.
2. Odšroubujte vypouštěcí šroub karburátoru a nečistoty vypusťte do připravené nádoby.

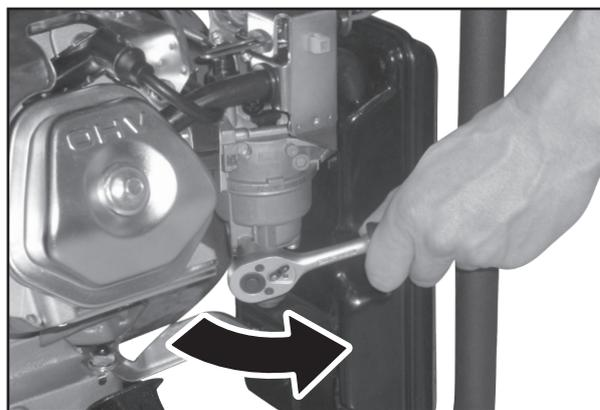

Obr. 27

3. Šroub poté našroubujte zpět a řádně utáhněte. Po otevření palivového ventilu zkontrolujte, zda okolo vypouštěcího šroubu neuniká palivo. Pokud palivo uniká, vypouštěcí šroub utáhněte, popř. vyměňte těsnění šroubu.

- ➔ Karburátor je velmi komplexní a složité zařízení, čištění a údržbu karburátoru proto přenechte odbornému servisu.
- ➔ Seřízení bohatosti směsi a celého karburátoru je nastaveno výrobcem a není dovoleno toto seřízení jakkoliv měnit. V případě jakéhokoliv neodborného zásahu do seřízení karburátoru může vážně poškodit motor, generátor či připojené spotřebiče.

ČIŠTĚNÍ ODKALOVAČE PALIVOVÉHO VENTILU

1. Palivovým ventilem uzavřete přívod paliva.
2. Odšroubujte odkalovací kalíšek a vyjměte jej. Omyjte ho v nehořlavém čistícím prostředku.

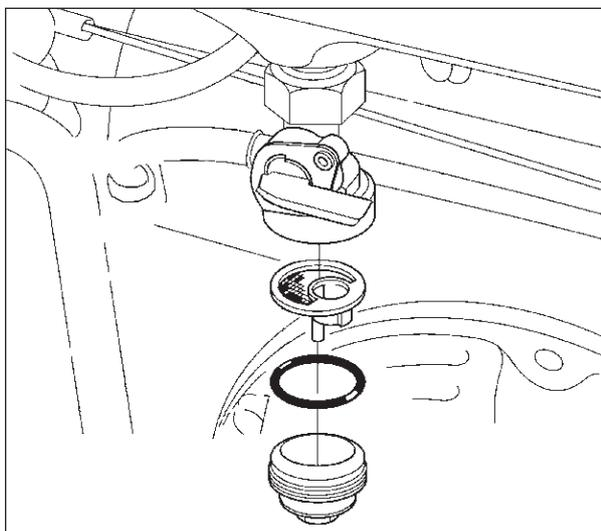

Obr. 28

3. Nechte řádně vysušit a poté namontujte zpět a řádně utáhněte.

ÚDRŽBA VÝFUKU A LAPAČE JISKER

- ➔ Dekarbonizaci výfuku a čištění lapače jisker přenechte autorizovanému servisu značky HERON.

VIII. Přeprava a skladování

- ➔ Motor i výfuk jsou během provozu velice horké a zůstávají horké i dlouho po vypnutí elektrocentrály, proto se jich nedotýkejte. Abyste předešli popáleninám při manipulaci nebo nebezpečí vzplanutí při skladování, nechte elektrocentrálu před manipulací a skladováním vychladnout.

PŘEPRAVA ELEKTROCENTRÁLY

- Elektrocentrálu přepravujte výhradně ve vodorovné poloze vhodně zajištěnou proti pohybu a nárazům.
- Spínač zapalování/startéru přepněte do polohy vypnuto-„OFF (0)“.
- Palivový ventil musí být uzavřen a uzávěr palivové nádrže pevně dotažen.
- Nikdy elektrocentrálu během přepravy neuvádějte do chodu. Před spuštěním elektrocentrály vždy vyložte z vozidla.
- Při přepravě v uzavřeném vozidle vždy pamatujte na to, že při silném slunečním záření uvnitř vozidla extrémně narůstá teplota a hrozí vznícení či výbuch benzinových výparů.
- Při převozu elektrocentrály členitým terénem vypusťte z nádrže elektrocentrály veškeré palivo, aby nemohlo dojít k jeho úniku. Palivo před transportem vypusťte vždy, když je to možné.

PŘED USKLADNĚNÍM ELEKTROCENTRÁLY NA DELŠÍ DOBU

- **Při skladování dbejte na to, aby teplota neklesla pod 0°C a nevystoupila nad 40°C.**
- Z nádrže a palivových hadiček vypusťte veškeré palivo a uzavřete palivový kohout.
- Odkalte karburátor.
- Vyměňte olej.
- Vyčistěte vnější část motoru.
- Odpojte akumulátor elektrického startéru, očistěte jej a uložte na chladném, suchém a dobře větraném místě. Při skladování dochází k samovolnému vybíjení akumulátoru – nejedná se o vadu, ale o přirozený jev.
- Vyšroubujte zapalovací svíčku a do válce nechte vtéci cca 1 čajovou lžičku oleje. Pak zatáhněte 2-3 krát za startovací lanko. Tím se v prostoru válce vytvoří rovnoměrný ochranný olejový film. Poté svíčku našroubujte zpět.
- Protočte motor zatažením za rukojeť startovací klady a zastavte píst v horní úvrati. Tak zůstane výfukový i sací ventil uzavřen.
- Elektrocentrálu uložte do chráněné suché místnosti.

IX. Diagnostika a odstranění případných závad

MOTOR NELZE NASTARTOVAT

- Je spínač zapalování/startéru v poloze ON pro ruční startování a v poloze OFF pro elektrické?
- Je palivový ventil otevřen?
- Je v nádrži dostatek paliva?
- Je v motoru dostatečné množství oleje?
- Je připojen konektor kabelu zapalování k motorové svíčce?
- Přeskakuje na motorové svíčce jiskra?
- Nemáte v nádrži palivo starší 30 dnů od zakoupení na čerpací stanici?

Pokud motor stále nelze nastartovat, odkalte karburátor (viz. VII. Údržba a péče / Odklazení karburátoru)

Pokud se vám poruchu nepodaří odstranit, svěřte opravu autorizovanému servisu značky HERON.

TEST FUNKČNOSTI ZAPALOVACÍ SVÍČKY

UPOZORNĚNÍ

Nejprve se ujistěte, že v blízkosti není rozlitý benzín nebo jiné vznětlivé látky. Při testu použijte vhodné ochranné rukavice, při práci bez rukavic hrozí úraz elektrickým proudem! Před demontáží se ujistěte, že svíčka není horká!

1. Motorovou svíčku vymontujte z motoru.
2. Motorovou svíčku nasadte do konektoru („fajfky“) zapalování.
3. Spínač zapalování/startéru přepněte do polohy „0“.
4. Závit motorové svíčky přidržte na těle motoru (např. hlavě válce) a zatáhněte za rukojeť startéru.
5. Pokud k jiskření nedochází, vyměňte motorovou svíčku za novou. Pokud je jiskření v pořádku, namontujte svíčku zpět a pokračujte ve startování podle návodu.

Pokud ani poté motor nenaskočí, svěřte opravu autorizovanému servisu značky HERON.

X. Odkazy na značky a piktogramy

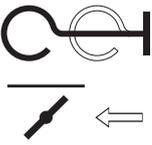
	Před použitím si pozorně prostudujte návod k použití.
	Symbol ukazující správnou úroveň hladiny oleje v olejové nádrži.
	POZOR HORKÉ! Nedotýkejte se horkých částí motoru a výfuku!
	Palivový ventil-pozice otevřeného a zavřeného přívodu paliva.
AC/DC	Střídavý proud Stejnýsměrný proud
	Zamezte přístupu jakéhokoliv zdroje ohně. Pravidelně kontrolujte, zda nedochází k úniku hořlavin. Před doplněním paliva vypněte motor.
	Hlavní vypínač
	Jistič napěťových okruhů
	Zemní svorka
	Ukazatel objemu paliva v nádrži
	Pozice páky ovládání sytiče.

XI. Bezpečnostní pokyny pro používání centrály

BEZPEČNOST OSOB

- Před zahájením práce vždy proveďte předběžnou provozní zkoušku. Ujistěte se, že elektrocentrála včetně vedení a zásuvkových spojů je bez závad nebo poškození. Můžete tak předejít úrazu nebo poškození zařízení.
- Nikdy zařízení nespouštějte v uzavřené místnosti nebo za podmínek nedostatečného chlazení a přístupu čerstvého vzduchu. Výfukové plyny jsou jedovaté a obsahují jedovatý oxid uhelnatý, který jako bezbarvý a nepáchnoucí plyn může při nadýchání způsobit ztrátu vědomí, případně i smrt.

Pokud je elektrocentrála umístěna ve větraných místnostech, je zapotřebí dodržet další pravidla ochrany proti požáru.

- Provozní náplně jsou hořlavé a jedovaté. Zamezte proto kontaktu těchto látek s pokožkou či jejich požití. Při manipulaci s provozními náplněmi nekuřte ani nemaniplujte s otevřeným ohněm. Vyvarujte se kontaktu se sálavými zdroji tepla.
- Před zahájením provozu se musí obsluha elektrocentrály důkladně seznámit se všemi ovládacími prvky a zejména pak se způsobem, jak v nouzové situaci elektrocentrálu co nejdříve vypnout.
- Nenechávejte nikoho obsluhovat elektrocentrálu bez předchozího poučení. Zabraňte také tomu, aby zařízení obsluhovala osoba indisponovaná vlivem drog, léků, alkoholu či nadměru unavená a ani vy sami tak nečiňte.
- Elektrocentrála a zejména pak motor a výfuk jsou během provozu i dlouho po vypnutí velmi horké a mohou způsobit popáleniny. Dbejte proto na upozornění v podobě symbolů na stroji. Všechny osoby (zejména děti) i zvířata se proto musí zdržovat v bezpečné vzdálenosti od zařízení.
- Pohonné látky jsou hořlavé a snadno se vznítí, proto při manipulaci s pohonnými látkami nekuřte ani nepoužívejte otevřeného ohně.

Manipulaci s pohonnými látkami a tankování provádějte v dobře větraných prostorech, aby nedošlo k nadýchání se benzinovými výpari. Používejte při tom vhodné ochranné pomůcky, aby nedošlo k potřísnění kůže při případném rozlití.

Pohonné látky nedoplňujte za chodu elektrocentrály – před tankováním vypněte motor a nechte vychladnout.

- Nikdy neobsluhujte elektrocentrálu mokřma rukama. Hrozí nebezpečí úrazu elektrickým proudem.
- Při pobytu v bezprostřední blízkosti elektrocentrály používejte ochranu sluchu.

AKUMULÁTOR ELEKTRICKÉHO STARTÉRU



VÝSTRAHA

- Akumulátor obsahuje kyselinu sírovou, což je silná žravinna, která naleptává tkáň a nevratně poškozuje textil, většinu kovů a spoustu dalších věcí. Z tohoto důvodu s aku-

- mulátorem manipulujte opatrně a používejte vhodné ochranné pomůcky, alespoň ochranné rukavice a brýle.
- Akumulátor nevystavujte teplotám mimo rozsah -5° až $+40^{\circ}$ C.
- Při nadýchání vypláchněte ústní dutinu vodou, buďte na čerstvém vzduchu a v případě potřeby vyhledejte lékařské ošetření.
- V případě zasažení oblečení si oděv svlékněte a zasaženou pokožku umyjte mýdlem a velkým množstvím vody. V případě potřeby vyhledejte lékařskou pomoc.
- Při zasažení očí důkladně vypláchněte proudem tekoucí vody (několik minut) a vyhledejte lékařské ošetření.
- V případě požití ihned vypláchněte ústa velkým množstvím vody a vypijte asi 0,5 litru mléka s větším množstvím jedlé sody a vyvolejte zvracení. Vyhledejte lékařské ošetření.

TECHNICKÁ BEZPEČNOST

- V zájmu zabezpečení dostatečného chlazení elektrocentrálu provozujte ve vzdálenosti minimálně 1m od zdí budov, jiných zařízení či strojů. Na motor nikdy nepokládejte žádné předměty.
- Během provozu elektrocentrály v její blízkosti nemaniplujte se vznětlivými látkami. Před tankováním elektrocentrály vždy vypněte motor. Tankování provádějte v dobře větraném prostoru. Pokud dojde k rozlití paliva, před nastartováním motoru musí být vysušeno a výpari odvětrány. Nádrž elektrocentrály nikdy nepřepĺnujte!
- K elektrocentrále nepřipojujte jiné typy zásuvkových konektorů, než odpovídají platným normám a pro které je elektrocentrála zároveň uzpůsobena. V opačném případě hrozí nebezpečí zranění elektrickým proudem nebo vznik požáru. Přívodní kabel použitých spotřebičů musí odpovídat platným normám. Vzhledem k velkému mechanickému namáhání používejte výhradně ohebný pryžový kabel (podle IEC 245-4).
- Ochrana centrály proti přetížení a zkratu je závislá na speciálně přizpůsobených jističích. Pokud je nutné tyto jističe vyměnit, musí být nahrazeny jističi se stejnými parametry a charakteristikami. Výměnu smí provádět pouze autorizovaný servis značky HERON (servisní místa naleznete na webových stránkách v úvodu).
- K elektrocentrále připojujte pouze spotřebiče v bezvadném stavu, nevykazující žádnou funkční abnormalitu. Pokud se na spotřebiči projevuje závada (jiskří, běží pomalu, nerozběhne se, je nadměru hlučný, kouří...), okamžitě jej vypněte, odpojte a závadu odstraňte.
- Elektrocentrála nesmí být provozována nechráněna proti nepříznivým povětrnostním vlivům. Centrálu během použití i skladování neustále chraňte před vlhkostí, nečistotami a jinými korozními vlivy.
- Elektrocentrálu nikdy svépomocně nepřenasťavujte a neopravujte. Veškeré díly centrály smí být nahrazeny pouze originálními kusy, které jsou určeny pro daný typ elektrocentrály. Nikdy neměňte nastavení a seřizení motoru; pracuje-li motor nepravdělně, obraťte se na autorizovaný servis značky HERON.
- Podle hygienických předpisů nesmí být elektrocentrála používána v době nočního klidu tj. od 22.00 do 6.00 hodin.

XII. Měření hladiny akustického tlaku a výkonu a bezpečnost

PROVEDENÉ MĚŘENÍ AKUSTICKÉHO TLAKU DLE 2006/42 ES:

⚠ UPOZORNĚNÍ

Uvedené číselné hodnoty akustického tlaku a výkonu v technických údajích představují hladiny vyzářeného hluku, které splňují směrnici 2000/14 ES, ale nemusí nutně představovat bezpečné hladiny hluku na pracovišti. Ačkoliv mezi hodnotami hladiny vyzářeného hluku a hladiny expozice hluku je určitá korelace, není ji možno spolehlivě použít k stanovení, zda jsou či nejsou nutná další opatření. Faktory, které ovlivňují aktuální hladinu hlukové expozice pracovníků, zahrnují vlastnosti pracoviště, jiné zdroje hluku atd., tj. například počet strojů nebo jiných v blízkosti probíhajících pracovních procesů, a dále i délku doby, po kterou je obsluhující pracovník vystaven hluku. Také povolená úroveň expozice se může lišit v různých zemích. Proto po instalaci elektrocentrály na pracoviště nechte provést měření akustického tlaku a výkonu, aby se zjistilo zatížení pracovníka hlukem a k tomu aby se stanovila bezpečná doba expozice.

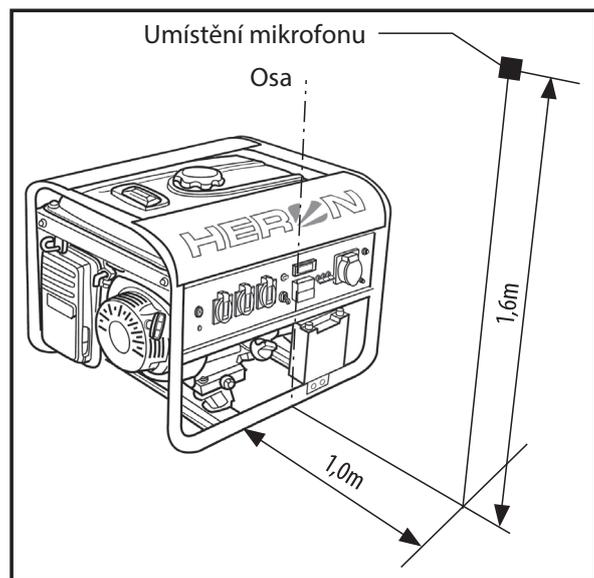

Obr. 29

XIII. Likvidace odpadu



Výrobek obsahuje elektrické/elektronické součásti a také může obsahovat provozní náplně, které jsou nebezpečným odpadem. Podle evropské směrnice 2012/19 EU se elektrická a elektronická zařízení nesmějí vyhazovat do smíšeného odpadu, ale je nezbytné je odevzdat k ekologické likvidaci na k tomu určená sběrná místa. Informace o těchto místech obdržíte na obecním úřadě.

LIKVIDACE AKUMULÁTORU



Akumulátor obsahuje silnou žíravinu kyselinu sírovou a jedovaté olovo. Z tohoto důvodu akumulátor nevyhazujte do smíšeného odpadu, ale odevzdejte jej k ekologické likvidaci. Informace o sběrných místech obdržíte na obecním úřadě.

XIV. Záruka

Na tento výrobek poskytujeme standardní záruku v délce 24 měsíců od data zakoupení a prodlouženou záruku v trvání 36 měsíců po splnění specifikovaných podmínek. Veškeré záruční podmínky najdete v druhé části této příručky „Záruka a servis“. Před použitím stroje si pozorně prostudujte celou tuto část a řiďte se jejími pokyny.

EU Prohlášení o shodě

Výrobce: Madal Bal a.s. • Bartošova 40/3, CZ-760 01 Zlín • IČO: 49433717

prohlašuje,
že následně označené zařízení na základě své koncepce a konstrukce,
stejně jako na trh uvedené provedení, odpovídají příslušným bezpečnostním požadavkům Evropské unie.
Při námi neodsouhlasených změnách zařízení ztrácí toto prohlášení svou platnost.
Toto prohlášení se vydává na výhradní odpovědnost výrobce.

HERON® 8896120
Generátor elektrického proudu 230V/400 V AC; 5,0 kW/6,3 kW

byl navržen a vyroben ve shodě s následujícími normami:

EN ISO 8528-13:2016, EN 55012:2007+A1,
EN 61000-6-1:2007, EN 61000-6-3:2007+A1, EN 62321:2008

a předpisy:

2006/42 ES
2011/65 EU
2014/30 EU
97/68 ES (2002/88 ES)
2000/14 ES

Kompletaci technické dokumentace 2006/42 ES provedl Martin Šenkýř se sídlem na adrese výrobce.
Technická dokumentace (2006/42 ES) je dostupná na adrese výrobce.

Naměřená hladina akustického výkonu zařízení reprezentujícího daný typ: 93±3 dB(A)
Garantovaná hladina akustického výkonu zařízení: 98 dB(A)

ES schválení emisí výfukových plynů dle 97/68 ES (2002/88 ES):

e13*97/68SN4G2*2002/88*0202*00

Místo a datum vydání EU prohlášení o shodě: Zlín, 10.5.2016

Osoba oprávněná vypracováním EU prohlášení o shodě jménem výrobce
(podpis, jméno, funkce):



Martin Šenkýř
člen představenstva a.s.

Úvod

Vážený zákazník,

ďakujeme za dôveru, ktorú ste prejavil značke Heron® zakúpením tejto elektrocentrály.

Výrobok bol podrobený testom spoľahlivosti, bezpečnosti a kvality predpísaných príslušnými normami a predpismi Európskej únie.

Elektrocentrála spĺňa všetky bezpečnostné požiadavky kladené na zdrojové zariadenie, ktoré pracuje v izolovanej sústave podľa noriem ISO 8528. Z hľadiska ochrany pred nebezpečným dotykovým napätím na neživých častiach elektrocentrály vyhovuje požiadavkám 413.5 IEC 364-4-41 na ochranu elektrickým oddelením.

Pokiaľ budete mať akékoľvek otázky, obráťte sa na naše poradenské centrum pre zákazníkov:

www.heron.sk

Fax: +421 2 212 920 91 Tel.: +421 2 212 920 70

Distribútor pre Slovenskú republiku: Madal Bal s.r.o., Pod gaštanmi 4F, 821 07 Bratislava

Výrobca: Madal Bal a. s., Průmyslová zóna Příluky 244, 76001 Zlín, Česká republika

Dátum vydania: 5. 2. 2013

Obsah

I. TECHNICKÉ ÚDAJE	22
II. ROZSAH DODÁVKY	23
III. SÚČÁSTI A OVLÁDACIE PRVKY ELEKTROCENTRÁLY	23
IV. PRÍPRAVA ELEKTROCENTRÁLY NA PREVÁDZKU	25
V. VYPNUTIE ELEKTROCENTRÁLY-ODSTAVENIE Z PREVÁDZKY	29
VI. DOPLŇUJÚCE INFORMÁCIE K POUŽÍVANIU ELEKTROCENTRÁLY	29
Obsah alkoholu v palive.....	29
Olejová kontrolka a kontrola množstva oleja.....	29
Nominálny prúd napäťových okruhov a ističov.....	29
Digitálne meradlo výstupného napätia, frekvencie a prevádzkových hodín.....	30
Uzemnenie elektrocentrály.....	30
Použitie predlžovacieho kábla na pripojenie spotrebičov k centrále.	30
Odber jednosmerného prúdu (DC 12 V, 8,3 A).....	30
Klimatické podmienky k prevádzke elektrocentrály.	31
VII. ÚDRŽBA A STAROSTLIVOSŤ	31
Plán údržby.....	32
Údržba rebier chladenia valca a chladiacich otvorov alternátora.....	32
Čistenie vzduchového filtra	33
Údržba zapalovacej sviečky.....	33
Údržba palivového filtra	34
Čistenie odkalovania palivového ventilu.....	34
Údržba výfuku a lapača iskier.	34
VIII. PREPRAVA A SKLADOVANIE	35
IX. DIAGNOSTIKA A ODSTRANENIE PRÍPADNÝCH PORÚCH	35
Motor nejde naštartovať	35
Test funkčnosti zapalovacej sviečky.	35
X. ODKAZY NA ZNAČKY A PIKTOGRAMY	36
XI. BEZPEČNOSTNÉ POKYNY PRI POUŽÍVANÍ CENTRÁLY	36
Bezpečnosť osôb.	36
Technická bezpečnosť.	37
XII. MERANIE HLADINY AKUSTICKÉHO TLAKU A VÝKONU A BEZPEČNOSŤ	37
XIII. LIKVIDÁCIA ODPADU	38
XIV. ZÁRUKA	38
ES PREHLÁSENIE O ZHODE.....	39
ZÁRUKA A SERVIS	64

I. Technické údaje

Objednávacie číslo

8896120

GENERÁTOR

Typ generátora	trojfázový, synchronný
Produkované striedavé napätie/frekvencia	400V~, 230 V~/50 Hz
Max. dosiahnuteľný výkon pre 400 V-3 fáza	6,8 kW
Max. dosiahnuteľný výkon pre 230 V- 1 fáza	5,5 kW
Prevádzkový výkon pre 400 V-3 fáza	6,3 kW
Prúd pri prevádzkovom výkone pre 400 V-3 fáza	11 A
Prevádzkový výkon pre 230V (1 fáza)	5,0 kW
Prúd pri prevádzkovom výkone pre 230 V-1 fáza	21,7 A
Účinník $\cos \varphi$ pro 400 V-3 fáza	0,8
Účinník $\cos \varphi$ pro 230 V-1 fáza	1
Produkované jednosmerné napätie	12 V
Jednosmerný prúd pre 12 V	8,3 A
Trieda izolácie	B
Krytie elektrocentrály	IP23

MOTOR

Typ motora	zážihový (benzínový), štvortakt, jeden valec s OHV rozvodom
Max. výkon motora	11,2 kW/3600 min ⁻¹
Krútiaci moment	26,5 Nm/3000 min ⁻¹
Obsah valca	439 ccm
Kompresný pomer	8,5:1
Zapaľovanie	T.C.I. (Tranzistorové, bez kontaktu)
Zapaľovacia sviečka	NHSP LD F6RTC alebo jej ekvivalent napr. NGK BPR 6 ES
Chladenie	vzduchom
Spúšťanie	manuálne
Typ paliva	bezolovnatý benzín 95 oct. a viac
Objem palivovej nádrže	25 l
Spotreba paliva	≤0,45 l/kWh pri 75 % zaťaženi
Objem olejovej nádrže	1,1 l

Hmotnosť (bez náplní)	94 kg
Rozmery	68 x 51 x 55 cm
Hladina akustického tlaku (L_{pa}) podľa EN ISO 3744	69 dB(A); neistota ±3
Garantovaná hladina akustického výkonu (L_{wa}) podľa EN ISO 3744	98 dB(A); neistota ±3

IDEÁLNE PODMIENKY PRE PREVÁDZKU ELEKTROCENTRÁLY 1)

Teplota okolitého vzduchu	25°C
Nadmorská výška	1000 m.n.m.
Atmosferický tlak	100 kPa (~ 1 atm.)
Vlhkosť vzduchu (bez zvlhnutia)	30 %
Rozmedzie teploty na použitie centrály	-15° až + 40°C

NABÍJACÍ AKUMULÁTOR ELEKTRICKÉHO ŠTARTÉRA

Produkované napätie	12 V
Kapacita	15 Ah
Nabíjacie napätie	17-21 V
Elektrolyt	kyselina sírová
Materiál elektród	olovo

NADŠTANDARDNÁ VÝBAVA

Systém AVR ²⁾	áno
Meradlo frekvencie/napätia/prevádzkových hodín	áno
Bezpečnostná olejová kontrolka	áno

- 1) Pozri kapitola Ďalšie informácie k použitiu elektrocentrály.
- 2) Systém AVR-elektronická regulácia výstupného napätia, ktorá umožňuje pripojenie citlivých elektrických prístrojov (napr. TV, počítača atď.)

- Zmieňovaný prevádzkový výkon v technických údajoch je typ COP. Menovitý výkon typu COP je trvalý výkon, ktorý je generátor schopný poskytovať nepretržite a pritom zaisťovať konštantné elektrické zaťaženie pri prevádzkových podmienkach a použití elektrocentrály stanovených výrobcom (vrátane dodržanie plánu a postupov údržby).

II. Rozsah dodávky

Elektrocentrála HERON 8896120	1 ks
Kľúč na montáž zapalovacej sviečky	1 ks
Gumové nožičky	4 ks
Návod na použitie	1 ks

III. Súčasti a ovládacie prvky elektrocentrály

Obr. 1 Pozícia-popis

- | | |
|-------------------------------------------------------------------------|---------------------------------------------------------------------|
| 1) Spínač zapalovania/štartéra | 10) Akumulátor elektrického štartéra |
| 2) Zásuvky 230 V~50 Hz | 11) Voltmeter |
| 3) Istič napätového okruhu 230 V~50 Hz | 12) Trojpolohový spínač na aktiváciu/deaktiváciu napätových okruhov |
| 4) Digitálny voltmeter/meradlo frekvencie/počítadlo prevádzkových hodín | 13) Káble k akumulátoru elektrického štartéra |
| 5) Istič napätového okruhu 400 V~50 Hz | 14) Zátka olejovej nádrže |
| 6) Zásuvka 400 V~50 Hz | 15) Vypúšťací ventil oleja z olejovej nádrže |
| 7) Istič napätového okruhu 12 V | 16) Technický štítok |
| 8) Zásuvka 12 V DC (jednosmerný prúd) | 17) Kontrolka prevádzky |
| 9) Svorka uzemnenia | |

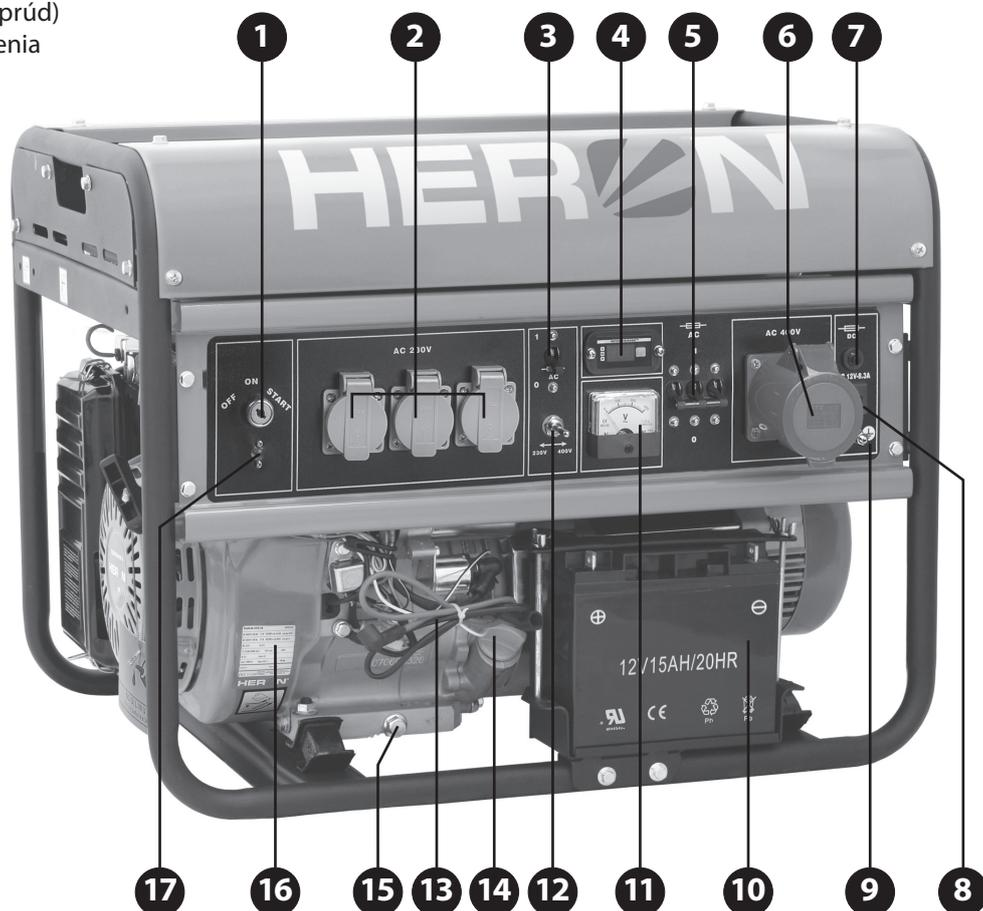

Obr. 1



Obr. 2 Pozícia-popis

- 1) Rukoväť štartéra
- 2) Palivový ventil
- 3) Kryt vzduchového filtra
- 4) Sýtič

Obr. 2

Obr. 3 Pozícia-popis

- 1) Veko palivovej nádrže
- 2) Ukazovateľ množstva paliva v nádrži
- 3) Konektor zapalovacej sviečky („fajka“)
- 4) Karburátor
- 5) Skrutka na odkalovanie karburátora
- 6) Výfuk
- 7) Chladiace otvory alternátora

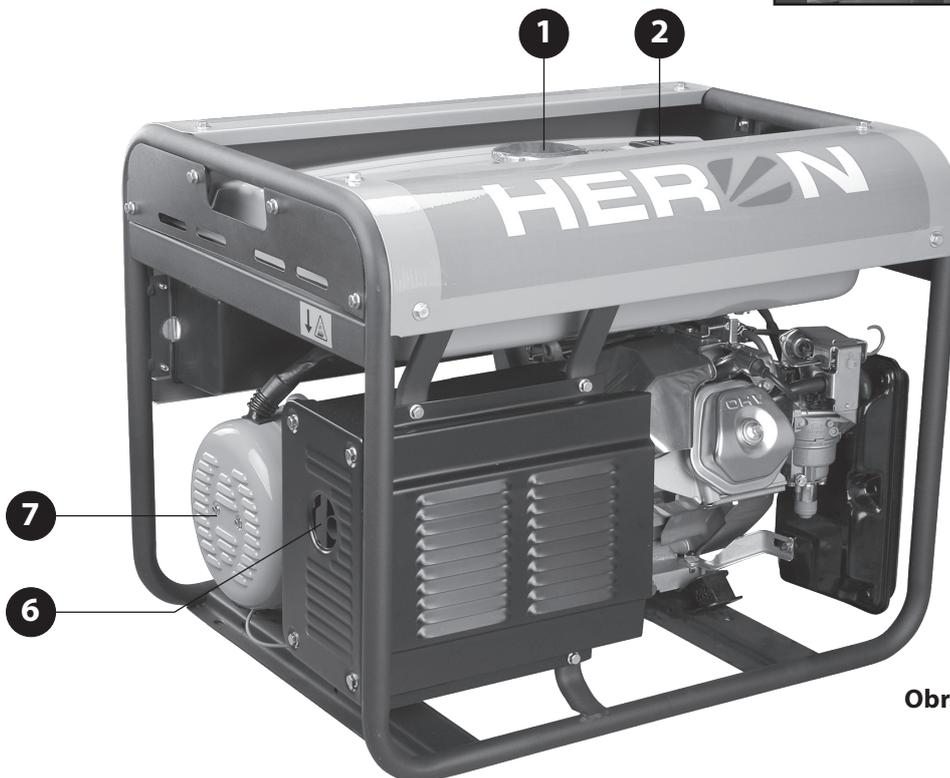
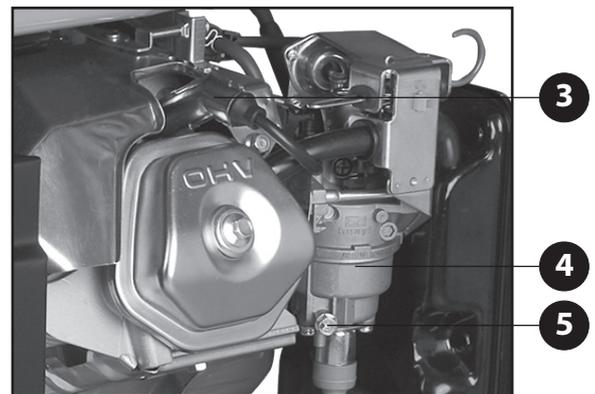

Obr. 3



Obr. 4

Obr.4 Pozícia-popis

Štítok s technickými údajmi

- 1) Objednacie číslo
- 2) Parametre výstupu trojfázového napätia
- 3) Parametre výstupu jednofázového napätia
- 4) Parametre výstupu jednosmerného napätia
- 5) Parametre motora
- 6) Krytie a trieda elektrocentrály podľa ISO 8528
- 7) Nadmorská výška na prevádzku centrál, max. teplota a hmotnosť bez náplní
- 8) Adresa výrobcu

Poznámka:

Serieve číslo je vyrazene na motore elektrocentrally. Prve dvojčíslo vyjadruje rok a druhe dvojčíslo mesiac výroby. Zvyšne čísla vyjadrujú poradove číslo výrobku alebo serie.

IV. Príprava elektrocentrály na prevádzku

⚠ VÝSTRAHA

- Pred uvedením centrál do prevádzky si prečítajte celý návod k použitiu a nechajte ho priložený pri centrále, aby sa s ním obsluha mohla znovu zoznámiť. Návod chráňte pred znehodnotením. Pokiaľ centrál niekomu požičiavate alebo ju predávate, priložte k nej aj návod k použitiu.
- Výrobca nenesie zodpovednosť za prípadné škody vzniknuté nevhodným používaním centrál, ktoré je v rozpore s návodom k použitiu.

1. Po vybalení skontrolujte stav povrchu, funkciu ovládacích prvkov elektrocentrály a či nie sú na pohľad zjavné nejaké poruchy, napr. nezapojené káble, nepripojené hadičky na prívod paliva apod.
2. Na dolnú časť konštrukcie namontujte gumové nožičky.
3. Elektrocentrál umiestnite na pevnú rovnú suchú podložku na dobre vetranom mieste, ktoré je bezpečne vzdialené od horľavých a výbušných materiálov.
 - ➔ Elektrocentrál nemôže byť používaná v uzatvorených alebo zle vetraných priestoroch, pretože sú výfukové plyny jedovaté.
 - ➔ Centrál nemôže mať sklon väčší než 16° oproti vodorovnému povrchu, pretože pri väčšom sklone nie je systém mazania motora dostatočný a vedie k vážnemu poškodeniu motora.
 - ➔ Pri väčšom sklone centrál môže dôjsť k vytekaniu paliva z nádrže.
4. Olejovú nádrž naplňte motorovým olejom.



Obr. 5

- ➔ Elektrocentrál sa dodáva bez oleja, pred uvedením do prevádzky bude potrebné olejovú nádrž naplniť olejom tak, aby odmerka na olejovej zátke bola po zaskrutkovaní úplne ponorená v oleji. Urobte kontrolu výšky hladiny oleja na odmerke po jej vyskrutkovaní z nádrže.
- ➔ Kontrolu hladiny oleja vykonávajte len vtedy, keď bude centrál stáť na rovnom povrchu a pri vypnutom motore.

- ➔ Používajte kvalitné motorové oleje určené na mazanie štvortaktových benzínových motorov napr. **Shell Helix HX5 15 W-40, Castrol GTX 15 W40** alebo ich ekvivalentov, ktoré majú viskóznou triedu SAE 15W40 a výkonnostnú triedu API minimálne SJ a vyššiu. Oleje s viskóznou triedou SAE 15W40 zaisťujú dobré mazacie vlastnosti pri teplotách v našich

klimatických podmienkach. Na použitie centrály v inom teplotnom rozsahu, než v tom ktorý zodpovedá viskózne triede SAE 15W40, bude nutné zvoliť olej so zodpovedajúcou viskóznou triedou podľa nižšie uvedeného grafu. Elektrocentrálu však používajte v predpísanom rozmedzí teplôt (pozri kapitola I. Technické údaje)

ODPORUČENÉ VISKÓZNE TRIEDY SAE MOTOROVÝCH OLEJOV PODĽA VONKAJŠÍCH TEPLÔT (°C)

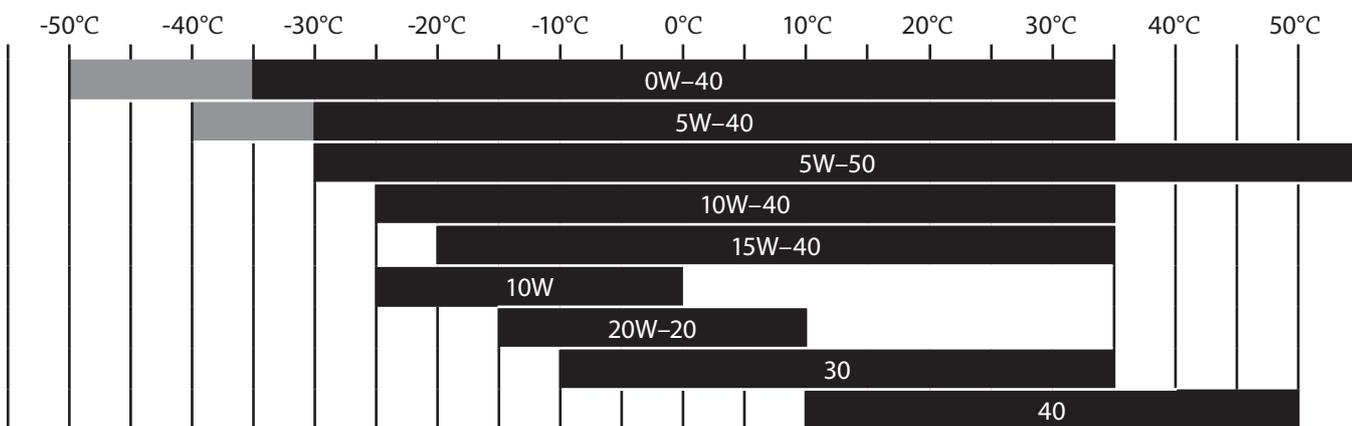

Obr. 6

- ➔ Prevádzka centrály s nedostatočným alebo nadmerným množstvom oleja vedie k poškodeniu motora.
- ➔ Nikdy do centrály nepoužívajte oleje bez detergentných prísad a oleje určené pre dvojtaktové motory!
- ➔ Pri nízkej hladine oleja doplňte jeho množstvo rovnakou značkou a typom, ktorý už bol použitý v centrále. Nemiešajte oleje s rôznou triedou SAE a výkonnostnú triedu API.

5. Do palivovej nádrže nalejte cez sitko pri vstupe nádrže čistý bezolovnatý benzín určený pre automobily.

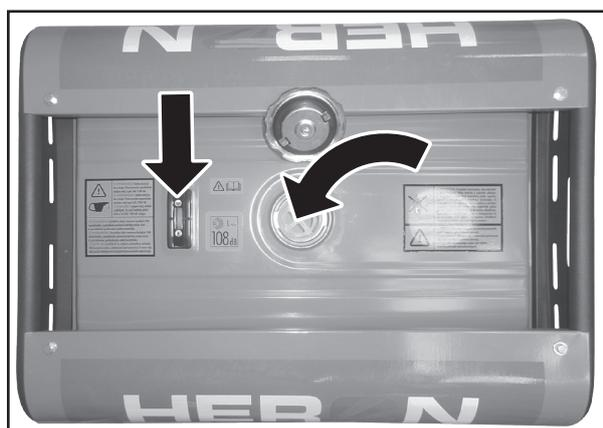

Obr. 7

- ➔ Palivo nalievajte do nádrže vždy cez sitko, ktoré je vložené na vstupe do nádrže.
- Odstráňte sa tým prípadné mechanické nečistoty obsiahnuté v benzíne, ktoré môžu upchať palivový systém a zaniest karburátor.
- ➔ Používajte kvalitný a čerstvý bezolovnatý benzín s oktanovým číslom minimálne 95 (napr. Natural 95).

- Nekvalitné palivo má negatívny vplyv na chod elektrocentrály (napr. problémy pri štartovaní neštandardný chod, nižší výkon motora, rýchlejšie zanášanie zapalovacej sviečky apod.).
- Prirodzenou vlastnosťou benzínu je pohlcovanie vzdušnej vlhkosti a zvetrávanie. Do centrály preto nepoužívajte benzín starší než jeden mesiac od načerpania na čerpacej stanici, pretože staré palivo má tiež negatívny vplyv na chod centrály. Navyše vlhkosť obsiahnutá v benzíne má korozívne účinky na kovové súčasti centrály.
- Nikdy do centrály nepoužívajte benzín s obsahom oleja!
- Odporúčame použitie kondicionér do paliva. Zlepšuje to vlastnosti paliva, predlžuje životnosť motora a znižuje karbonizáciu výfuku.
- ➔ Množstvo paliva v nádrži sledujte na ukazovateli množstva paliva.
- ➔ Nádrž nedolievajte až po okraj. Spôsobí to vylievanie paliva aj cez uzatvorený uzáver v priebehu manipulácie s centrálou.
- ➔ Po naplnení nádrží riadne uzatvorte vekom.
- ➔ Pri manipulácii s benzínom zabráňte kontaktu s pokožkou a s výparmi. Používajte vhodné rukavice. Benzín je zdraviu škodlivý a veľmi horľavý. S benzínom manipulujte v dobre vetranom priestore mimo dosahu akéhokoľvek zdroja ohňa, vyšších teplôt a výbuchu.
- ➔ Benzín nikdy nedoplňujte v priebehu chodu elektrocentrály. Pred doplnením paliva centrálu nechajte vychladnúť.

6. Skontrolujte stav vzduchového filtra.

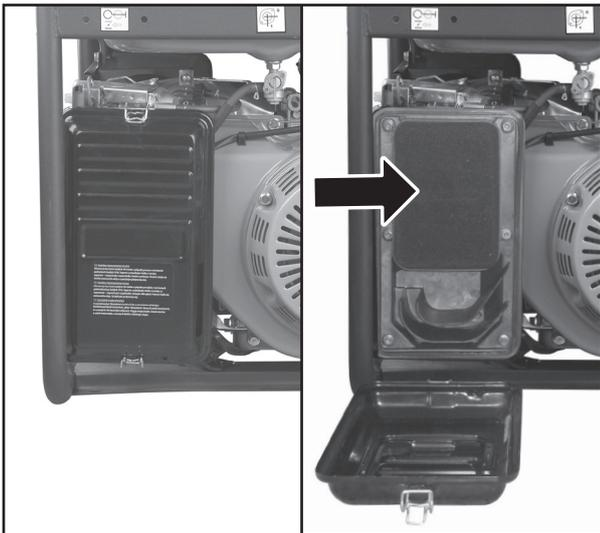

Obr. 8

- ➔ Stav vzduchového filtra skontrolujte pred každým uvedením centrály do chodu. Znečistený filter bráni prúdeniu vzduchu do karburátora, môže tak spôsobiť poškodenie karburátora a motora centrály.
- Ak je filter znečistený, očistite ho podľa predpísaného postupu v kapitole Čistenie a údržba.

7. Pomocou priložených skrutiek priskrutkujte ku konektorom akumulátora elektrického štartéra káble.

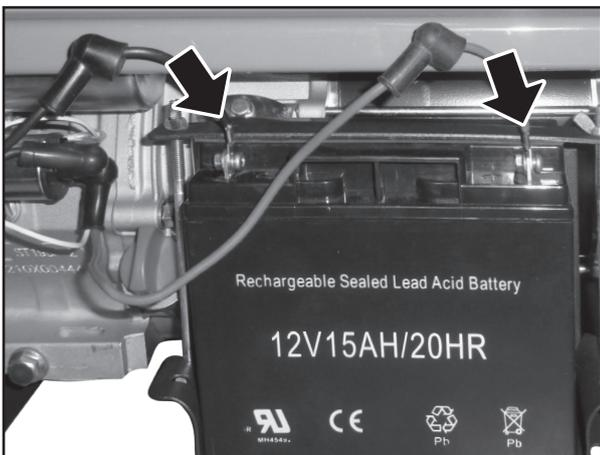

Obr. 9

- ➔ Po pripojení konektory akumulátora zakryte plastovými krytmi.

8. Prepnete ističe napätových okruhov do polohy „0“ a trojpolohový spínač na nastavenie hodnoty generovaného napätia nastavte do strednej pozície (neutrálnej polohy).

- ➔ Káble podľa vyznačenej farby pripojte k akumulátoru.
- Červený kábel pripojte k červenu farbou označenému kladnému pólu akumulátora.
- Čierny kábel pripojte k čiernou farbou označenému zápornému pólu akumulátora.

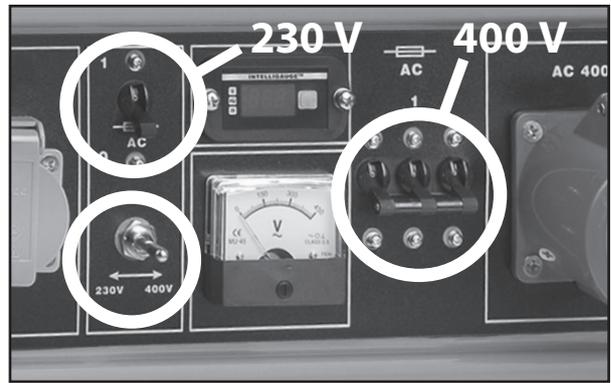

Obr. 10

- ➔ Ak sú k elektrocentrále pripojené elektrické spotrebiče, odpojte ich.
- ➔ Prepnutie trojpolohového spínača do strednej pozície vypne napájanie 230 a 400 V napätového okruhu centrály.

9. Prepnete palivový ventil do pozície „ON“, počkajte 2 až 3 minúty a potom úplne vytiahnite tiahlo sýtiča.

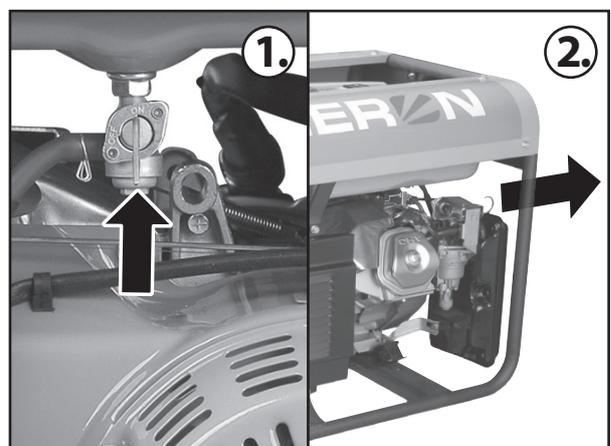

Obr. 11

- ➔ Skontrolujte tesnosť rozvodovej sústavy paliva. V prípade netesnosti elektrocentrálu neštartujte a zaistite jej opravu v autorizovanom servise značky HERON (servisné miesta nájdete na webových stránkach).

10. Prepnete spínač zapalovania/štartéra do polohy „ON“.

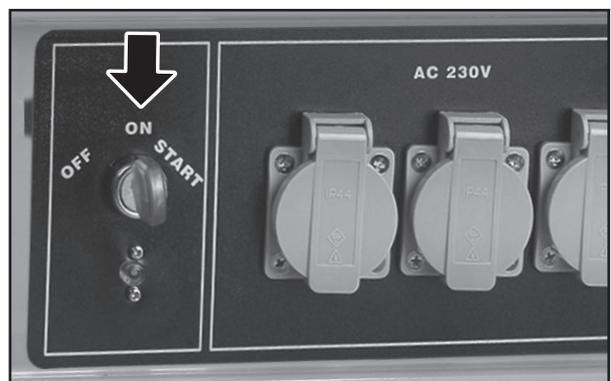

Obr. 12

11. Naštartujte motor centrály.

⚠ UPOZORNENIE

- Prvé uvedenie centrály do chodu je nutné previesť iba ručným štartérom, pozri obr. 13 a nie elektrickým, pretože je centrála dodávaná s vybitým akumulátorom. Akumulátor sa dobíja až za chodu elektrocentrály.

ŠTARTOVANIE RUČNÝM ŠTARTÉROM

- a) Uchopte rukoväť štartéra a miernym pohybom ho čiastočne vytiahnite.
- b) Potom rýchlym ťahom za rukoväť motor centrály naštartujte. Pokiaľ motor nenaštartuje, štartovanie zopakujte.
- c) Po naštartovaní rukoväť neuvolňujte, ale vráťte ju naspäť do pôvodnej polohy.

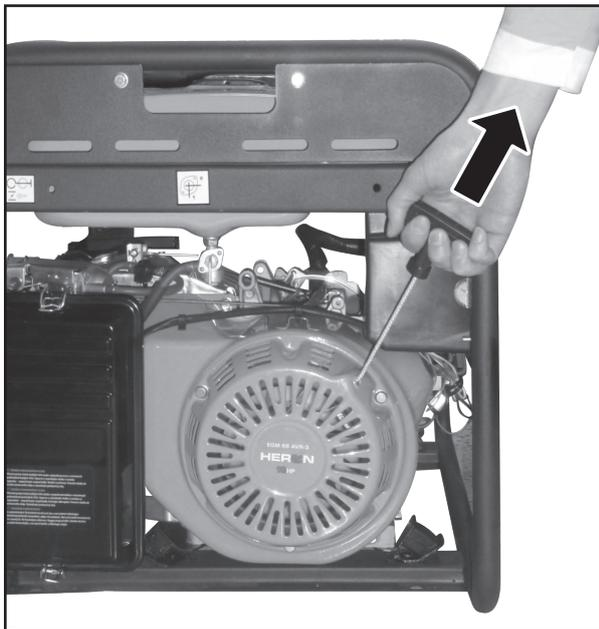

Obr. 13

⚠ UPOZORNENIE

Uvoľnenie rukoväte v štartovacej polohe spôsobí jej prudký návrat do pôvodnej polohy, čo môže poškodiť štartovací mechanizmus centrály!

ŠTARTOVANIE ELEKTRICKÝM ŠTARTÉROM

- Klúčik pootočte do pozície „ŠTART“ a pridržte ho v tejto pozícii. Ihneď po naštartovaní motora kľúč uvoľníte - dôjde k samovoľnému návratu do polohy „ON“.

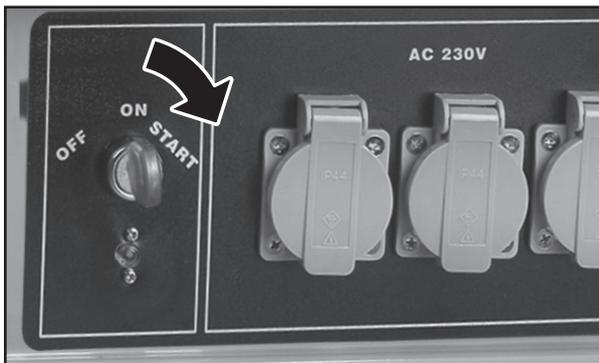

Obr. 14

⚠ UPOZORNĚNÍ

- ➔ Neuvolnění klíče z pozice „START“ po nastartování motoru může způsobit poškození elektrocentrály.
12. Po naštartování motora tiahlo sýtiča zatlačte späť a ističe napät'ových okruhů prepnete do polohy „I“.
 13. Třípolohovým kolíkem nastavte hodnotu napětí podle používaných napětových okruhů.

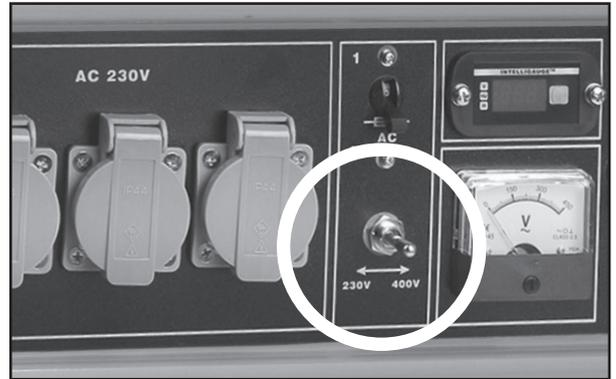

Obr. 15

14. K elektrocentrále pripojte elektrické spotrebiče.

⚠ UPOZORNENIE

- Celkový príkon všetkých pripojených elektrospotrebičov nesmie prekročiť prevádzkový výkon elektrocentrály, ktorý platí pre používaný napätový okruh (pozri Technické údaje). Pred pripojením spotrebičov je nevyhnutné, aby väčšina elektromotorov mala pri rozbehu až trojnásobok svojho dlhodobého prevádzkového príkonu-to isté platí aj pre napájanie elektrickej zväračky!
- ➔ K elektrocentrále pripájajte iba spotrebiče určené na napájacie napätie 230V~50Hz alebo 400V~50Hz.
- ➔ Napätový okruh 230 V je možné dlhodobo zaťažiť celkovým príkonom všetkých spotrebičov maximálne 5,0 kW, krátkodobo len 5,5 kW na dobu maximálne 10 minút.
- ➔ Napätový okruh 400 V je možné dlhodobo zaťažiť celkovým príkonom všetkých spotrebičov maximálne 6,3 kW, krátkodobo len 6,8 kW na dobu maximálne 10 minút.
- ➔ Nepreťažujte centrálu nad jej prevádzkový výkon, vedie to k poškodeniu centrály.
- ➔ Výstup jednosmerného napätia 12 V/8,3 A môžete použiť súčasne s 230 V napätovým okruhom. Celkový príkon pripojených spotrebičov nesmie prekročiť prevádzkový výkon elektrocentrály.
- Zásuvka s napätím 12 V je určená na dobíjanie olovenného akumulátora automobilu.

- ➔ Elektrocentrála je vybavená systémom elektronickej regulácie výstupného napätia AVR, ktorý umožňuje používať centrálu na napájanie citlivých elektrických spotrebičov napr. televízia, počítač atď. Ak máte takýto spotrebič pripojený k centrále, nepripájajte súčasne k centrále výkonové spotrebiče ako je napríklad elektrické náradie (uhlová brúska, apod.), mohlo by dôjsť k poškodeniu citlivých spotrebičov v dôsledku nesúmernej záťaže.
- Citlivé elektrické spotrebiče pripájajte k centrále výhradne cez predlžovací kábel, ktorý je vybavený napäťovou ochranou.
- ➔ K trojfázovému výstupu 400 V pripájajte výhradne trojfázový spotrebič!
- Na odber prúdu s týmto napätím je nutné prepnúť trojpolohový spínač do pozície 400 V.
- 400 V výstup nie je možné použiť na napájanie napr. stavebnej rozvodovej skrine, pretože by mohlo dôjsť k nerovnomernému zaťaženiu, ktoré môže poškodiť napájané elektrospotrebiče aj elektrocentrálu!
- Centrálu nie je možné použiť na súčasné napájanie spotrebičov určených na 230 V a 400 V.

⚠ VÝSTRAHA

- Elektrocentrálu nikdy svojpomocne nepripájajte do domácej elektrickej rozvodnej siete! Elektrocentrálu môže do rozvodnej siete pripojiť len kvalifikovaný elektrikár s oprávnením tieto pripojenia prevádzkať, pretože dokáže posúdiť všetky okolnosti! Za prípadné škody vzniknuté neodborným pripojením nenesie výrobca elektrocentrály žiadnu zodpovednosť.

V. Vypnutie elektrocentrály - odstavenie z prevádzky

1. Odpojte všetky spotrebiče od výstupov elektrocentrály.
 2. Ističe napäťových okruhov prepnite do polohy „0“.
 3. Spínač zapalovania/štartéra prepnite do polohy „OFF“
 4. Uzatvorte prívod paliva (palivový ventil)
- ➔ Pre potrebu rýchleho vypnutia centrálky prepnite najskôr spínač zapalovania/štartéra do polohy „OFF“ a potom prepnite ističe do polohy „0“. Potom vykonajte všetky ďalšie kroky.

⚠ UPOZORNENIE

- V prípade že zabudnete uzavrieť palivový kohútik (prívodu paliva), môžete spôsobiť preniknutie paliva palivovou sústavou až do motora (hlavne pri preprave) a môže tak dôjsť k poškodeniu motora. Na poruchy vzniknuté týmto pozabudnutím nie je možné uplatniť bezplatnú záručnú opravu.

VI. Dopĺňujúce informácie k používaniu elektrocentrály

OBSAH ALKOHOLU V PALIVE

- ➔ Benzín používaný na pohon elektrocentrály nesmie obsahovať viac ako 10 objemových percent etanolu a v žiadnom prípade nemôže obsahovať alkohol metanol, a to ani v prípade, že obsahuje prostriedky proti korózii. Oktánové číslo benzínu s obsahom etanolu nesmie byť nižšie ako 95. Podľa normy ČSN EN 228, platí pre Českou republiku limit obsahu etanolu v bezolovnatom automobilovom benzíne 5 objemových percent.
- ➔ Palivovú zmes si v žiadnom prípade nepripravujte sami. Dostanete ju výhradne na čerpacej stanici s pohonnými hmotami. Ak máte pochybnosti o zložení paliva, informujte sa o jeho zložení u obsluhy čerpacej stanice. Nevhodné palivo môže elektrocentrálu poškodiť bez nároku na bezplatnú záručnú opravu.

OLEJOVÁ KONTROLKA A KONTROLA MNOŽSTVA OLEJA

- ➔ Súčasťou elektrocentrály je olejová kontrolka, ktorá zastaví chod motora pri poklese hladiny oleja pod kritickú hranicu a zabráni tak poškodeniu motora z dôvodu nedostatočného mazania.
- ➔ Olejová kontrolka nesmie byť z centrálky v žiadnom prípade demontovaná.
- ➔ Prítomnosť olejovej kontrolky neopravňuje obsluhu vykonávať pravidelnú kontrolu množstva oleja v olejovej nádrži motora.

NOMINÁLNY PRÚD NAPÄŤOVÝCH OKRUHOV A ISTIČOV

- ➔ Centrála je vybavená tromi zásuvkami 230 V, ktoré sú zaradené do jedného napäťového okruhu poisteného ističom s nominálnou hodnotou prúdu In 21,7 A .
 - Zásuvka 400 V je poistená ističom s nominálnou hodnotou prúdu In 11 A.
 - Obrázky ističov na panele centrálky sú zobrazené vyššie.
 - ➔ Ak v priebehu používania elektrocentrály dôjde k prerušeniu dodávky prúdu a motor pri tom beží, mohlo by to byť spôsobené preťažením ističa príslušného napäťového okruhu.
- a) V tomto prípade odpojte všetky elektrospotrebiče od centrálky.
 - b) Zistite a odstráňte príčinu preťaženia alebo skratu. Skontrolujte tiež, či je príkon pripojeného spotrebiča v limite prevádzkového výkonu centrálky.
 - c) Prepnite ističe do polohy „I“.
 - d) Pripojte spotrebiče.

DIGITÁLNE MERADLO VÝSTUPNÉHO NAPÄTIA (V), FREKVENCIE (Hz) A PREVÁDZKOVÝCH HODÍN (H)

- ➔ Elektrocentrála je vybavená:
- Digitálnym meradlom výstupného napätia pre okruh 230 alebo 400 V
- Meradlom frekvencie výstupného napätia
- Počítadlom hodín prevádzky od posledného štartu (po vypnutí motora sa počítadlo automaticky vymaže)
- Počítadlom celkového počtu prevádzkových hodín centrály.
- ➔ Tlačidlom na meradle môžete prepínať medzi jednotlivými funkciami.

UZEMNENIE ELEKTROCENTRÁLY

- ➔ Uzemnenie je spojenie elektrocentrály so zemou prostredníctvom vodiča. Uzemnenie slúži ako ochrana pred úrazom elektrickým prúdom, zvýšeným napätím a dôležité je tiež pre správnu činnosť pripojených elektrických zariadení k centrále.
- Podľa normy ISO 8528-8 nie je uzemnenie elektrocentrály pre hodnoty max. výkonu, ktoré centrála má, požadované, táto elektrocentrála je svorkou na uzemnenie vybavená, preto ju na zvýšenie Vašej bezpečnosti použite na uzemnenie elektrocentrály.

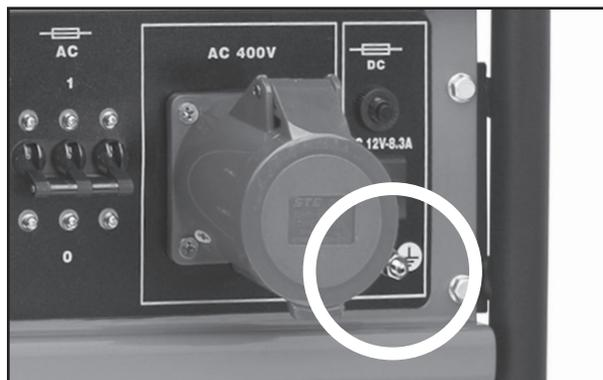

Obr. 16

- ➔ Jeden koniec vodiča bez izolácie pripevníte k svorku na uzemnenie centrály a druhý koniec bez izolácie zapichnete do zeme.
- ➔ Elektrocentrála vyhovuje požiadavkám na ochranu pred nebezpečným dotykovým napätím na neživých častiach elektrocentrály podľa normy ČSN 33 200-4-41. Jedná sa o ochranu elektrickým oddelením. Pre siete IT musia byť dodržané podmienky stanovené touto normou (pozri kapitola Siete IT). Zaisťte preto odbornú montáž.

⚠ UPOZORNENIE

Výrobca ani predajca nenesú zodpovednosť za následky vzniknuté neodbornou montážou.

PRIPOJENIE SPOTREBIČOV S DRUHOU A PRVOU TRIEDOU OCHRANY.

- ➔ Pred pripojením spotrebiča sa uistite, akú triedu ochrany elektrospotrebič má.
- Elektrospotrebiče vybavené druhou triedou ochrany (tzv. dvojité izolácia) sú na technickom štítku prístroja označené symbolom dvojitého štvorca. V prípade pripojenia týchto spotrebičov nebude nutné elektrocentrálu uzemňovať. Jedná sa napr. o ručné elektrické náradie.



Symbol druhej triedy ochrany (tzv. dvojité izolácia)

- Elektrospotrebiče s prvou triedou ochrany, napr. niektoré elektrické ponorné čerpadlá, musia byť vybavené 3 žilovým káblom s ochranným vodičom. Elektrocentrálu v tomto prípade uzemníte a spotrebič pripojíte cez prúdový chránič (RCD).

POUŽITIE PREDLŽOVACIEHO KÁBLA NA PRIPOJENIE SPOTREBIČOV K CENTRÁLE

- ➔ Prúdová zaťažiteľnosť káblov závisí od odporu vodiča. Čím dlhší kábel použijete, tým väčší musí byť prierez vodiča. S rastúcou dĺžkou kábla sa všeobecne znižuje prevádzkový výkon na jeho koncovke v dôsledku elektrických strát.
- ➔ Podľa ISO 8528-8 musí mať použitý predlžovací kábel s prierezom vodiča 1,5 mm² dĺžku maximálne 60 m. Predlžovací kábel s prierezom vodiča 2,5 mm² musí mať maximálnu dĺžku 100 m.
- ➔ Nepomer medzi dĺžkou kábla a vnútorným prierezom vodiča spôsobí silné zahrievanie kábla a zníženie prevádzkového výkonu na jeho koncovke. Predlžovací kábel nesmie byť stočený, musí byť vždy z dôvodu ochladzovania v rozloženom stave.

ODBER JEDNOSMERNÉHO PRÚDU (DC 12 V, 8,3 A)

- ➔ Zásuvka 12 V je určená na dobíjanie 12 V olovených akumulátorov určených do automobilu. Hodnota napätia bez zaťaženia sa na výstupných svorkách pohybuje v rozmedzí 15-30 V.
- ➔ Pri dobíjaní akumulátora sa riadte pokynmi výrobcu akumulátora.



Obr. 17

- ➔ Pokiaľ je akumulátor namontovaný v automobile, pred pripojením nabíjacích káblov centrály najskôr odpojte od akumulátora čierny kábel (-). Tento kábel potom pripojte k akumulátoru až po odpojení nabíjacích káblov!
- ➔ Dbajte na správnosť pripojených pólov batérie. Svorku červeného kábla pripojte ku kladnému pólu a svorku čierneho kábla pripojte k zápornému pólu akumulátora.
- ➔ V priebehu procesu nabíjania neštartujte motor automobilu.
- ➔ Pri nedodržaní týchto pokynov môže dôjsť k poškodeniu centrály aj akumulátora.

⚠ UPOZORNENIE

- V priebehu procesu nabíjania akumulátora vzniká vodík, ktorý tvorí so vzduchom výbušnú zmes. V priebehu nabíjania preto nesmiete fajčiť a zabráňte prístupu akéhokoľvek zdroja ohňa a sálavého tepla. Zaisťte dostatočné vetranie priestoru na nabíjanie.

- Akumulátor obsahuje roztok kyseliny sírovej, čo je silná žieravina, ktorá spôsobuje poleptanie a poškodenie tkanív. Pri manipulácii s akumulátorom používajte vhodné ochranné prostriedky, hlavne gumové rukavice a ochranné okuliare.
- Pokiaľ dôjde k požitiu tejto kyseliny, vypite väčšie množstvo mlieka s jedlou sódom a olejom a vyvolajte zvracanie. Ihneď vyhľadajte lekársku pomoc.
- ➔ Zásuvku 12 V môžete používať súčasne s napäťovým okruhom 230 V. V prípade preťaženia 12 V výstupu dôjde k aktivácii ističa pre jednosmerný prúd. Skôr než stlačíte tlačidlo ističa, počkajte 2-3 minúty od výpadku.

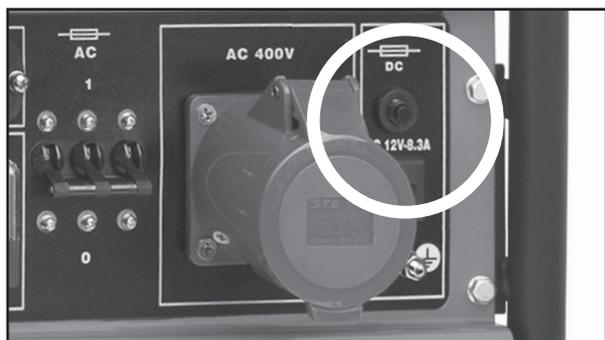

Obr. 18

KLIMATICKÉ PODMIENKY K PREVÁDZKE ELEKTROCENTRÁLY

- ➔ Na zaistenie optimálneho výkonu a prevádzky centrál sú dôležité klimatické podmienky.
- ➔ **Ideálne podmienky na prevádzku centrál:**
 - Atmosférický tlak: 100 kPa (~ 1 atm.)
 - Teplota okolitého vzduchu: 25°C
 - Vlhkosť vzduchu (bez orosenia): 30 %
 - ➔ Rozsah teploty na použitie centrál: -15° až + 40°C
 - ➔ **Prevádzka vo vysokých nadmorských výškach**
 - **Vo vysokej nadmorskej výške dochádza k zmene pomeru palivo:vzduch v karburátore smerom k presýteniu palivom. To má za následok stratu výkonu a zvýšenú spotrebu paliva.**
 - Pri týchto podmienkach je možné výkon centrál zvýšiť výmenou hlavnej trysky karburátora s menším vrтанím a zmenou polohy regulačnej skrútky. Pokiaľ budete chcieť centrálu používať dlhodobo pri nadmorskej výške vyššej než 1830 m.n.m., nechajte karburátor nastaviť v autorizovanom servise značky HERON® (servisné miesta nájdete na webových stránkach). Zmenu nastavenia karburátora neprevádzajte sami!

⚠ UPOZORNENIE

- Aj pri odporúčanej zmene nastavení karburátora centrál dochádza k zníženiu výkonu približne o 3,5 % na každých 305 m nadmorskej výšky. Bez prevedenia vyššie popísaných úprav bude strata výkonu ešte väčšia.
- Počas chodu centrál v nižšej nadmorskej výška než tej, na ktorú je karburátor nastavený, dochádza v karburátore k ochudobneniu zmesi o palivo a tým tiež k strate výkonu. Preto bude potrebné u karburátora previesť znovu zmenu nastavenia.

VII. Údržba a starostlivosť

- ➔ Skôr než začnete s údržbou, vypnite motor a položte centrálu na pevnú a vodorovnú plochu.
- ➔ Pred údržbou centrál nechajte centrálu vychladnúť.
- ➔ Aby ste vylúčili možnosť neočakávaného naštartovania spínač zapalovania/štartéra prepnite do polohy OFF a odpojte konektor („fajku“) zapalovacej sviečky.
- ➔ Používajte výhradne originálne náhradné diely. Použitím nekvalitných dielov alebo súčastí s inými technickými parametrami môže spôsobiť vážne poškodenie elektrocentrál.
- ➔ Pravidelné prehliadky, údržba, kontroly, revízie a nastavenia v pravidelných intervaloch sú nevyhnutným predpokladom na zaistenie bezpečnosti a na dosahovanie vysokých výkonov centrál.
- ➔ Opravy, pravidelnú údržbu, kontroly, revízie a nastavenia môže prevádzať výhradne autorizovaný servis značky HERON. Servisné miesta nájdete na webových stránkach uvedených v Úvode návodu.
- ➔ **Pri uplatňovaní nároku na záruku musia byť predložené záznamy o predaji a vykonaných servisných prehliadkach - úkonoch. Tieto záruky sa zapisujú do druhej časti návodu označenej ako „Záruka a servis“. Nepredloženie servisných záznamov bude posudzované ako zanedbanie údržby, ktoré má za následok stratu garancie podľa záručných podmienok.**
- ➔ Dôležité úkony údržby, ktoré predlžujú životnosť a spoľahlivosť centrál je potrebné vykonávať v intervaloch uvedených v pláne údržby (pozri nižšie). V prípade poruchy centrál a uplatnení záruky bude nedodržanie týchto servisných úkonov dôvodom k neuznaniu záruky z dôvodu zanedbania údržby a nedodržania návodu na použitie.
- ➔ Na predĺženie životnosti elektrocentrál odporúčame po 1200 prevádzkových hodinách previesť celkovú kontrolu a opravu, ktorá zahŕňa úkony:
 - rovnaké úkony podľa plánu údržby po každých 200 hodinách
 - kontrolu kľukového hriadeľa, ojnice a piestu
 - kontrolu zberných krúžkov, uhlíkových kartáčov alternátora, ložísk hriadeľa

PLÁN ÚDRŽBY

Prevádzajte vždy v uvedených mesačných intervaloch alebo prevádzkových hodinách		Pred každým použitím	Prvý mesiac alebo 20 prevádzkových hodín po uvedení do prevádzky	Každé 3 mesiace alebo každých 40 prev. hodín	Každých 6 mesiacov alebo každých 80 prev. hodín	Každý kal. rok alebo každých 200 prev. hodín
Predmet údržby						
Motorový olej	Kontrola stavu	X				
	Výmena		X		X	
Vzduchový filter	Kontrola stavu	X				
	Čistenie			X ⁽¹⁾		
Zapaľovacia sviečka	Čistenie - nastavenie				X	
	Výmena					X
Vôla ventilov	Kontrola - nastavenie					X ⁽²⁾
Palivový systém	Vizuálna kontrola	X ⁽⁴⁾				
	Kontrola a nastavenie					X ⁽²⁾
Palivové hadičky	Výmena	Každé 2 kalendárne roky				
Sitko palivovej nádrže	Čistenie					X
Palivová nádrž	Čistenie					X ⁽²⁾
Karburátor- nádobka na odkalenie	Čistenie				X ⁽²⁾	
Palivový ventil - nádobka na odkalenie	Čistenie				X ⁽²⁾	
Elektrická časť	Kontrola/revízia	Každých 12 mesiacov od zakúpenia ⁽³⁾				

⚠ POZNÁMKA

- (1) Pri používaní motora v prašnom prostredí prevádzajte častejšie údržbu.
- (2) Tieto body údržby môžu prevádzať výhradne autorizované servisy značky HERON. Prevedenie úkonov iným servisom bude posudzované ako neoprávnený zásah do výrobku, ktorého následkom bude strata záruky (pozri. Záručné podmienky)

⚠ UPOZORNENIE

Podľa platných právnych predpisov (ČSN 331500 - revízia elektrických zariadení) revízie a kontroly všetkých druhov elektrocentrál môže prevádzať výhradne revízny technik, tj. osoba kvalifikovaná podľa §9 vyhlášky 50/78 Sb.,

V prípade profesionálneho nasadenia elektrocentrály bude pre prevádzkovateľa nevyhnutné, aby v zmysle zákoníka práce a na základe analýzy skutočných podmienok prevádzky a možných rizík, vypracoval plán preventívnej údržby elektrocentrály ako celku.

- (4) Vykonajte kontrolu tesnosti spojov, hadičiek.

ÚDRŽBA REBIER CHLADENIA VALCA A CHLADIACICH OTVOROV ALTERNÁTORA

- ➔ Pravidelne kontrolujte zanesenie rebier chladenia valca motora a chladiacich otvorov alternátora a udržiavajte ich v čistom stave. V prípade, že dôjde k silnému zaneseniu môže dochádzať k prehrievaniu motora alebo alternátora a ich prípadnému vážnemu poškodeniu.

VÝMENA OLEJA

- ➔ Použitý olej vypúšťajte z motora, ktorý necháte mierne zahriať.

1. Vyskrutkujte zátku olejovej nádrže (Obr.1, pozícia 14) a zátku na vypustenie oleja (Obr.1, pozícia 15) a olej nechajte vyteciť do pripravenej nádoby.

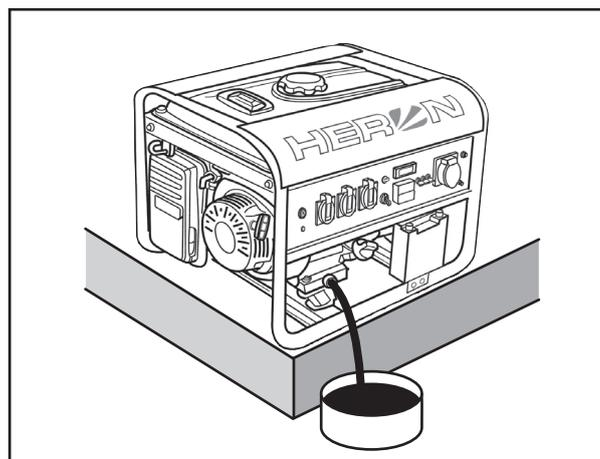

Obr. 19

2. Po vypustení všetkého oleja naskrutkujte naspäť skrutku s podložkou na vypustenie oleja a poriadne ju pritiahnite.
3. Olejovú nádrž naplňte novým olejom (pozri kapitola IV- Príprava elektrocentrály k prevádzke, bod 4)
4. Plniace hrdlo uzatvorte zátkou.

⚠ UPOZORNENIE

- Prípadný rozliaty olej utrite do sucha. Používajte ochranné rukavice, aby ste zabránili styku oleja s pokožkou. V prípade zasiahnutia pokožky olejom postihnuté miesto dôkladne umyte mydlom a vodou. Použitý olej likvidujte podľa pravidiel na ochranu životného prostredia. Použitý olej nevyhadzujte do odpadu, nelejte do kanalizácie alebo na zem, ale odovzdajte ho do zberne použitého oleja. Olej do zberne prepravujte v uzatvorených nádobách.

ČISTENIE VZDUCHOVÉHO FILTRA

- ➔ Znečistený vzduchový filter bráni prúdeniu vzduchu do karburátora. Aby ste zabránili prípadnému poškodeniu karburátora, vzduchový filter musíte vyčistiť tak, aby ste dodržali pokyny v tabuľke predpísanej údržby. Pri používaní elektrocentrály v prašnom prostredí musíte filter čistiť častejšie.

⚠ VÝSTRAHA

- Na čistenie vložky vzduchového filtra nikdy nepoužívajte benzín ani iné vysoko horľavé látky. Hrozí nebezpečenstvo požiaru alebo výbuch.
- Nepoužívajte nikdy elektrocentrálu bez vzduchového filtra. Používanie elektrocentrály bez vzduchového filtra vedie k poškodeniu motora. Na takto vzniknuté opotrebenie a poruchy nemôžete uplatniť bezplatnú záručnú opravu.

1. Dajte dolu kryt vzduchového filtra a filter vytiahnite.

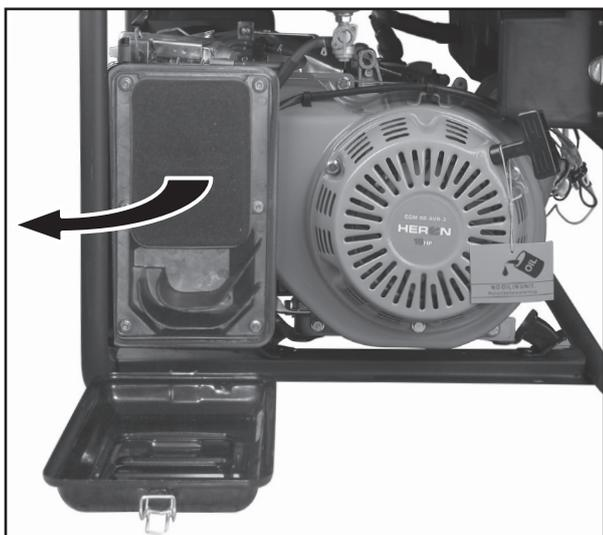

Obr. 20

- ➔ V prípade poškodenia, opotrebenia alebo silného znečistenia filter vymeňte za nový-originálny..

2. Filter vyperte v teplom roztoku saponátu (nie v pračke). Nepoužívajte organické rozpúšťadlá. S filtrom zaobchádzajte opatrne, aby sa nepoškodil.

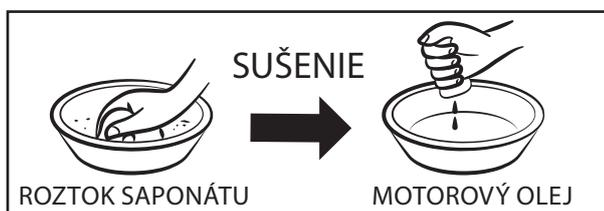

Obr. 21

3. Filter nechajte dôkladne vyschnúť.
4. Suchý filter nechajte nasiaknuť motorovým olejom a prebytočný olej dobre vytlačte, ale nekrúťte, aby sa nepotrhal.
5. Filter vložte naspäť tak, aby strana, ktorá zachytávala nečistoty, nebola položená smerom k elektrocentrále, ale smerom von.

ÚDRŽBA ZAPALOVACEJ SVIEČKY

- ➔ Odporúčané sviečky: NHSP LD F6RTC alebo jej ekvivalent napr. NGK BPR 6



Obr. 22

⚠ UPOZORNENIE

Nepoužívajte sviečky s nevhodným teplotným rozsahom.

⚠ VÝSTRAHA

Motor a výfuk sú počas chodu elektrocentrály aj dlho po jej vypnutí veľmi horúce. Dávajte preto veľký pozor, aby nedošlo k popáleniu.

Na dosiahnutie dokonalého chodu motora musí byť sviečka správne nastavená a očistená od usadenín.

1. Odpojte kábel sviečky a sviečku demontujte.

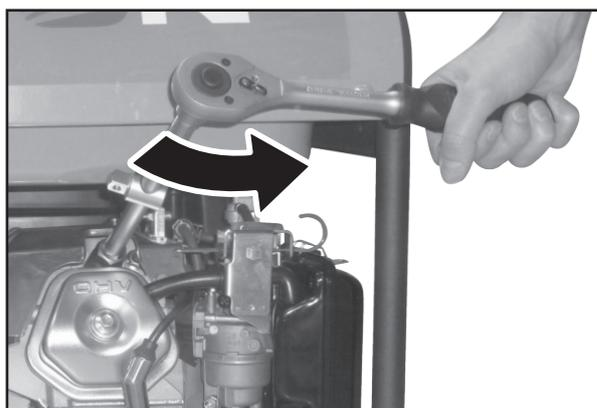
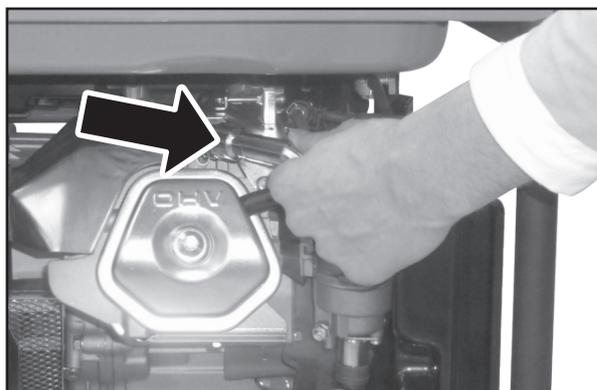

Obr. 23

2. Vizuálne skontrolujte vonkajší vzhľad sviečky. Pokiaľ je sviečka viditeľne veľmi opotrebovaná alebo má prasknutý izolátor alebo sa začína odlupovať, sviečku vymeňte. Pokiaľ budete sviečku používať znovu, musíte ju očistiť drôtenou kefkou.
3. Pomocou odmerky nastavte vzdialenosť elektród na 0,6-0,8 mm, viz obr. 24

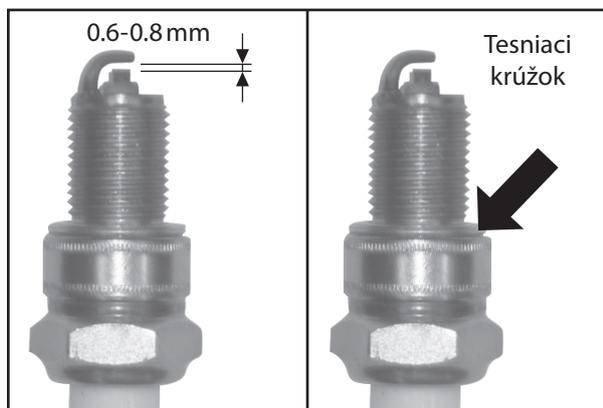

Obr. 24

Obr. 25

4. Uistite sa, či je v poriadku tesniaci krúžok (Obr.25), potom sviečku zaskrutkujte rukou, aby ste predišli strhnutiu závitů.
5. Hneď ako sviečka dosadne, pritiahnite ju pomocou kľúča na sviečky tak, aby stlačila tesniaci krúžok.

POZNÁMKA

Novú sviečku bude potrebné po dosadnutí pritiahnuť asi o 1/2 otáčky, aby došlo k stlačeniu tesniaceho krúžku. Pokiaľ bude znovu použitá stará sviečka, bude potrebné ju dotiahnuť len o 1/8 - 1/4 otáčky. Motorová sviečka je spotrebný materiál, na jej opotrebenie nemôžete uplatňovať záruku.

⚠ UPOZORNENIE

Dbajte na to, aby bola sviečka riadne dotiahnutá. Nedostatočne dotiahnutá sviečka sa veľmi zahrieva a môže dôjsť k vážnemu poškodeniu motora.

ÚDRŽBA PALIVOVÉHO FILTRA



Obr. 26

1. Odskrutkujte zátku palivovej nádrže a vytiahnite palivový filter. Vypláchnite ho v akomkoľvek nehorľavom čistiacom prostriedku (napr. mydlová voda) a nechajte ho dôkladne vyschnúť. Ak bude filter veľmi znečistený, vymeňte ho.
2. Vyčistený filter vložte naspäť do plniaceho otvoru nádrže.
3. Zaskrutkujte naspäť zátku nádrže a riadne ju utiahnite.

ODKALOVANIE KARBURÁTORA

1. Palivovým ventilom uzatvorte prívod paliva.
2. Odskrutkujte vypúšťací ventil karburátora a nečistoty vypustíte do pripravenej nádoby.

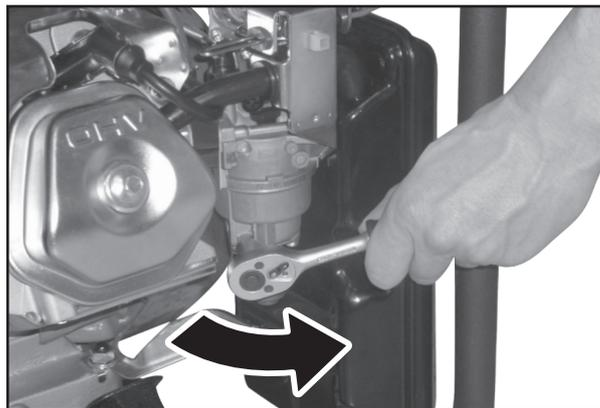

Obr. 27

3. Skrutku potom znovu naskrutkujte a riadne utiahnite. Po otvorení palivového ventilu skontrolujte, či okolo vypúšťacej skrutky neuniká palivo.

V prípade že palivo uniká, vypúšťací ventil utiahnite, prípadne vymeňte tesnenie skrutky.

- ➔ Karburátor je veľmi komplexné a zložité zariadenie, čistenie a údržbu karburátora preto prenechajte odbornému servisu.
- ➔ Nastavenie zloženia zmesi a celého karburátora je nastavené výrobcom a nie je dovolené toto nastavenie meniť. Akýkoľvek neodborný zásah do nastavenia karburátora môže vážne poškodiť motor alebo pripojené spotrebiče.

ČISTENIE ODKALOVANIA PALIVOVÉHO VENTILU

1. Palivovým ventilom uzatvorte prívod paliva.
2. Odskrutkujte kalíšok na odkalenie a vymeňte ho. Umyte ho v nehorľavom čistiacom prostriedku.

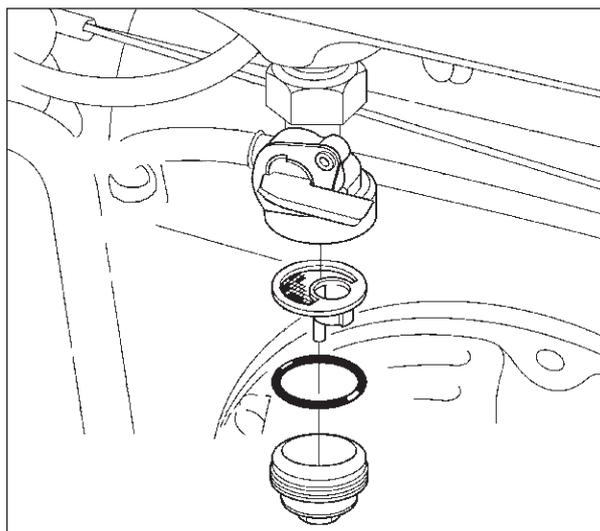

Obr. 28

3. Nechajte ho riadne vysušiť a potom ho znovu namontujte a riadne utiahnite.

ÚDRŽBA VÝFUKU A LAPAČA ISKIER

- ➔ Dekarbonizáciu výfuku a čistenie lapača iskier prenechajte autorizovanému servisu značky HERON.

VIII. Preprava a skladovanie

- ➔ Motor aj výfuk sú v počas chodu veľmi horúce a zostávajú horúce aj dlho po vypnutí elektrocentrály, preto sa ich nedotýkajte. Aby ste predišli popáleninám pri manipulácii alebo nebezpečenstvu vzplanutia pri skladovaní, nechajte elektrocentrálu pred manipuláciou a skladovaním vychladnúť.

PREPRAVA ELEKTROCENTRÁLY

- Elektrocentrálu prepravujte výhradne vo vodorovnej polohe vhodne zaistenú proti pohybu a nárazom.
- Spínač zapalovania/štartéra prepnite do polohy vypnuté „OFF (0)“.
- Palivový ventil musí byť uzatvorený a uzáver palivovej nádrže pevne utiahnutý.
- Nikdy počas prepravy elektrocentrálu neuvádzajte do chodu. Pred zapnutím elektrocentrálu vždy vyložte z vozidla.
- Pri preprave v uzatvorenom vozidle vždy myslite na to, že pri silnom slnečnom žiarení vo vnútri vozidla sa extrémne zvyšuje teplota a hrozí vznietenie alebo výbuch benzínových výparov.
- Ak budete elektrocentrálu prevážať členitým terénom, musíte z elektrocentrály vypustiť palivo, aby nedošlo k jeho úniku. Palivo pred transportom vypúšťajte vždy, keď to bude možné.

PRED USKLADNENÍM ELEKTROCENTRÁLY NA DLHŠIU DOBU

- **Pri skladovaní dbajte na to, aby teplota neklesla pod 0°C a nevystúpila nad 40°C.**
- Z nádrže a palivových hadičiek vypustíte všetko palivo a uzatvorte palivový kohútik.
- Preved'te odkalenie karburátora.
- Vymeňte olej.
- Očistite vonkajšiu časť motora.
- Odpojte akumulátor elektrického štartéra, očistite ho a uložte na chladnom, suchom a dobre vetranom mieste. Pri skladovaní dochádza k samovoľnému vybíjaniu akumulátora - nejedná sa o vadu, ale o prirodzený jav.
- Vyskrutkujte zapalovaciu sviečku a do valca nechajte natiect' cca 1 čajovú lyžičku oleja. Potom zatiahnite 2-3 krát za štartovacie lanko. Tým sa v priestore valca vytvorí rovnomerný ochranný olejový filter. Potom sviečky naskrutkujte naspäť.
- Pretočte motor potiahnutím za rukoväť štartovacej kladky a zastavte piest v hornej úvrati. Výfukový aj sací ventil zostanú tak uzatvorené.
- Elektrocentrálu uložte do chránenej suchej miestnosti.

IX. Diagnostika a odstránenie prípadných porúch

MOTOR NEJDE NAŠTARTOVAŤ

- Je spínač zapalovania/štartéra v polohe ON pre ručné štartovanie a v polohe OFF pre elektrické?
- Je otvorený palivový ventil?
- Je v nádrži dostatok paliva?
- Je v motore dostatočné množstvo oleje?
- Je konektor kábla zapalovania pripojený k motorovej sviečke?
- Preskakuje na motorovej sviečke iskra?
- Nemáte v nádrži palivo staršie ako 30 dní od zakúpenia na čerpacej stanici?

Pokiaľ motor nemôžete stále naštartovať, urobte odkalenie karburátora (pozri VII. Údržba a starostlivosť / Odkalenie karburátora)

Pokiaľ sa vám poruchu nepodarí odstrániť, zverte opravu autorizovanému servisu značky HERON.

TEST FUNKČNOSTI ZAPALOVACEJ SVIEČKY

⚠ UPOZORNENIE

Najskôr sa uistite, či v blízkosti nie je rozliaty benzín alebo iné látky, ktoré by sa mohli vznietiť. Pri teste používajte vhodné ochranné rukavice, pri práci bez rukavíc hrozí úraz elektrickým prúdom! Pred demontážou skontrolujte, či nie je sviečka horúca!

1. Odmontujte z motora motorovú sviečku.
2. Motorovú sviečku nasadte do konektora („fajky“) zapalovania.
3. Spínač zapalovania/štartéra prepnite do polohy „0“
4. Závit motorovej sviečky pridržte na tele motora (napr. hlave valca) a zatiahnite za rukoväť štartéra.
5. Ak nedochádza k iskreniu, vymeňte motorovú sviečku za novú. Ak je iskrenie v poriadku, namontujte sviečku naspäť a pokračujte podľa návodu v štartovaní.

Ak motor nenaskočí ani potom, zverte opravu autorizovanému servisu značky HERON.

X. Odkazy na značky a piktogramy

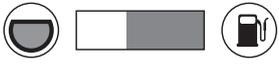
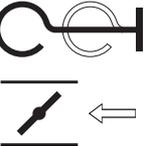
	Pred použitím si pozorne prečítajte návod na použitie.
	Symbol ukazujúci správnu úroveň hladiny oleja v olejovej nádrži.
	POZOR HORÚCE! Nedotýkajte sa horúcich častí motora a výfuku!
	Palivový ventil-pozícia otvoreného a zatvoreného prívodu paliva.
AC/DC	Striedavý prúd Jednosmerný prúd
	Zabráňte prístupu akéhokoľvek zdroja ohňa. Pravidelne kontrolujte, či nedochádza k úniku horľavín. Pred doplnením paliva vypnite motor.
	Hlavný vypínač
	Istič napäťových okruhov
	Uzemňovacia svorka
	Ukazovateľ objemu paliva v nádrži
	Pozícia páky ovládania sýtiča.

XI. Bezpečnostné pokyny pri používaní centrály

BEZPEČNOSŤ OSÔB

- Predtým, než začnete pracovať, prevedte predbežnú skúšku chodu. Uistite sa, či je elektrocentrála vrátane vedenia a zásuvkových spojov bez poruchy a poškodenia. Môžete tak zabrániť úrazu alebo poškodeniu zariadenia.
- Nikdy zariadenie nezapínajte v uzatvorenej miestnosti alebo v prípade nedostatočného chladenia a prístupu čerstvého vzduchu. Výfukové plyny sú jedovaté a obsahujú jedovatý oxid uhoľnatý, ktorý ako bezfarebný a nezapáchajúci plyn môže po nadýchaní spôsobiť stratu vedomia, prípadne aj smrť.

Pokiaľ je elektrocentrála umiestnená v dobre vetraných miestnostiach, bude potrebné dodržať ďalšie pravidlá na ochranu proti požiaru.

- Prevádzkové náplne sú horľavé a jedovaté. Zabráňte preto kontaktu týchto látok s pokožkou alebo ich konzumácii. Pri manipulácii s prevádzkovými náplňami nesmiete fajčiť ani manipulovať s otvoreným ohňom. Zabráňte kontaktu so sálavými zdrojmi tepla.
- Pred začiatkom práce sa musí obsluha elektrocentrály dôkladne zoznámiť so všetkými ovládacími prvkami a hlavne so spôsobom, ako v núdzovej situácii elektrocentrálu čo najrýchlejšie vypnúť.
- Nenechávajte nikoho obsluhovať elektrocentrálu bez predchádzajúceho poučenia. Zabráňte tiež tomu, aby zariadenie obsluhovala osoba indisponovaná pod vplyvom drog, liekov, alkoholu, alebo veľmi unavená a ani vy sami tak nerobte.
- Elektrocentrála a hlavne motor a výfuk sú počas prevádzky aj dlho po vypnutí veľmi horúce a môžu spôsobiť popálenie. Dbajte preto na upozornenia v podobe symbolov na stroji. Všetky osoby (hlavne deti) aj zvieratá sa preto musia zdržiavať v bezpečnej vzdialenosti od zariadenia.
- Pohonné látky sú horľavé a ľahko sa vznietia, preto pri manipulácii s pohonnými látkami nesmiete fajčiť, nesmiete tiež používať otvorený oheň.

Manipuláciu s pohonnými látkami a tankovanie prevádzajte v dobre vetraných priestoroch tak, aby ste sa nemohli nadýchať benzínových výparov. Používajte pri tom vhodné ochranné pomôcky, aby nedošlo pri prípadnom rozliatí k zasiahnutiu kože.

Pohonné látky nedoplňajte počas chodu elektrocentrály - pred tankovaním vypnite motor a nechajte ho vychladnúť.

- Nikdy neobsluhujte elektrocentrálu mokrymi rukami. Hrozí nebezpečenstvo úrazu elektrickým prúdom.
- Pri pobyte v bezprostrednej blízkosti elektrocentrály používajte ochranu sluchu.

AKUMULÁTOR ELEKTRICKÉHO ŠTARTÉRA



VÝSTRAHA

- Akumulátor obsahuje kyselinu sírovú, silnú žieravinu, ktorá leptá tkanivá a nenávratne poškodzuje textil,

väčšinu kovov a množstvo ďalších vecí. Z tohoto dôvodu s akumulátorom manipulujte opatrne a používajte vhodné ochranné pomôcky, aspoň rukavice a okuliare.

- Akumulátor nevystavujte teplotám mimo rozsahu -5° až $+40^{\circ}$ C.
- Pri nadýchaní vypláchnite vodou ústnu dutinu, zostaňte na čerstvom vzduchu a v prípade potreby vyhľadajte lekárske ošetrovanie.
- V prípade zasiahnutia oblečenia si odev vyzlečte a zasiahnutú pokožku umyte mydlom a veľkým množstvom vody. V prípade potreby vyhľadajte lekársku pomoc.
- Pri zasiahnutí očí si oči dôkladne vypláchnite prúdom tečúcej vody (niekoľko minút) a vyhľadajte lekárske ošetrovanie.
- V prípade požitia ihneď vypláchnite ústa veľkým množstvom vody a vypite asi 0,5 litra mlieka s väčším množstvom jedlej sódy a vyvolajte zvracanie. Vyhľadajte lekárske ošetrovanie.

TECHNICKÁ BEZPEČNOSŤ

- V záujme zabezpečenia dostatočného chladenia elektrocentrálu používajte vo vzdialenosti minimálne 1 m od stien budov, iných zariadení alebo strojov. Na motor nikdy nepokladajte žiadne predmety.
- Počas chodu elektrocentrály nemanipulujte v jej blízkosti s látkami, ktoré by sa mohli vznietiť. Pred tankovaním elektrocentrály vždy vypnite motor. Tankovanie prevádzajte v dobre vetranom priestore. Pokiaľ dôjde k rozliatiu paliva, pred naštartovaním motora musí byť vysušené a výpary vyvetrané. Nádrž elektrocentrály nikdy nepreplňujte!
- K elektrocentrále nepripájajte iné typy zásuvných konektorov než tie, ktoré vyhovujú platným normám a pre ktoré je elektrocentrála zároveň usposobená. V opačnom prípade hrozí nebezpečenstvo zranenia elektrickým prúdom alebo vznik požiaru. Prívodný kábel použitých elektrospotrebičov musí vyhovovať platným normám. Vzhľadom k veľkému mechanickému namáhaniu používajte výlučne ohybný gumový kábel (podľa IEC 245-4).
- Ochrana centrálky proti preťaženiu a skratu závisí od špeciálne prispôbosených ističov. Pokiaľ bude nutné tieto ističe vymeniť, musia byť nahradené ističmi s rovnakými parametrami a charakteristikami. Výmenu môže prevádzať výhradne autorizovaný servis značky HERON (servisné miesta nájdete na webových stránkach v úvode).
- K elektrocentrále pripájajte iba elektrospotrebiče v bezchybnom stave, ktoré nevykazujú žiadnu funkčnú abnormalitu. Pokiaľ sa na spotrebiči objaví porucha (iskrí, pomalý chod, nerozbehne sa, je nadmieru hlučný, dymí sa...), okamžite ho vypnite, odpojte a poruchu odstráňte.
- Elektrocentrálu nesmiete používať nechránenu pred nepriaznivými poveternostnými podmienkami. Centrálku v priebehu použitia aj skladovania neustále chráňte pred vlhkosťou, nečistotou a inými koróznymi vplyvmi.
- Elektrocentrálu nikdy sami neupravujte a nemeňte nastavenie. Všetky diely centrálky môžu byť nahradené výhradne originálnymi dielmi, ktoré sú určené pre daný typ elektrocentrály. Nikdy nemeňte nastavenie motora, pokiaľ motor pracuje nepravidelne, obráťte sa na autorizovaný servis značky HERON.
- Elektrocentrála sa podľa hygienických predpisov nesmie používať v dobe nočného klúdu v čase od 22.00 do 6.00 hodín.

XII. Meranie hladiny akustického tlaku a výkonu a bezpečnosť

NAMERANÉ HODNOTY AKUSTICKÉHO TLAKU PODĽA 2006/42 ES:

⚠ UPOZORNENIE

Uvedené číselné hodnoty akustického tlaku a výkonu v technických údajoch predstavujú hladiny vytvoreného hluku, ktoré spĺňajú smernicu 2000/14 ES, ale nemusia vždy predstavovať bezpečné hladiny hluku na pracovisku. Aj keď je medzi hladinou vytvoreného hluku a hladinou expozície hluku určitý vzájomný vzťah, nie je možné bezpečne určiť, či nie sú potrebné ďalšie opatrenia. Faktory, ktoré ovplyvňujú u pracovníkov aktuálnu hladinu expozície hluku, zahŕňajú vlastnosti pracoviska, iné zdroje hluku atď., napríklad počet strojov alebo iných zariadení v blízkosti prebiehajúcich pracovných procesov, ďalej dĺžku doby, kedy je obsluhujúci pracovník vystavený hluku. Povolená úroveň expozície môže byť v rôznych krajinách odlišná. Preto po inštalácii elektrocentrály nechajte previesť meranie akustického tlaku a výkonu, aby sa zistilo zaťaženie pracovníka hlukom a podľa toho, aby sa stanovila bezpečná doba expozície.

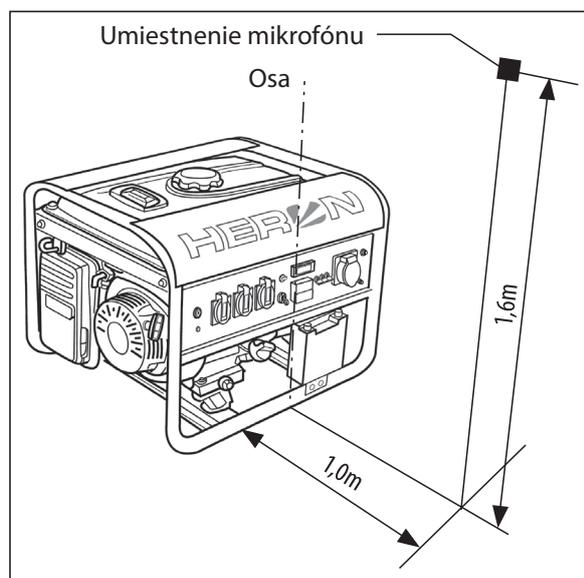

Obr. 28

XIII. Likvidácia odpadu



Výrobok obsahuje elektrické/elektronické súčasti, môže tiež obsahovať pracovné náplne, ktoré sú nebezpečným odpadom. Podľa európskej smernice 2012/19 EU sa elektrické a elektronické zariadenia nesmú vyhadzovať do komunálneho odpadu, musia sa odovzdať na ekologickú likvidáciu na presne určené

zberné miesta. Informácie o týchto miestach obdržíte na obecnom úrade.

LIKVIDÁCIA AKUMULÁTORA



Akumulátor obsahuje silnú žieravinu kyselinu sírovú a olovo. Z tohoto dôvodu akumulátor nevyhadzujte do komunálneho odpadu, ale odovzdajte

ho na ekologickú recykláciu alebo likvidáciu. Informácie o zberných miestach obdržíte na obecnom úrade

XIV. Záruka

Na tento výrobok poskytujeme štandardnú záruku v dĺžke 24 mesiacov od dátumu zakúpenia a predĺženú záruku 36 mesiacov po splnení určitých podmienok.

Všetky záručné podmienky nájdete v druhej časti tejto príručky „Záruka a servis“. Pred použitím stroja si pozorne preštudujte celú túto časť a riadte sa týmito pokynmi.

EÚ Vyhlásenie o zhode

Výrobca: Madal Bal a.s. • Bartošova 40/3, CZ-760 01 Zlín • IČO: 49433717

vyhlasuje,
že následne označené zariadenia na základe svojej koncepcie a konštrukcie,
rovnako ako na trh uvedené vyhotovenia, zodpovedajú príslušným bezpečnostným požiadavkám Európskej únie.
Pri nami neodsúhlasených zmenách zariadenia stráca toto vyhlásenie svoju platnosť.

Toto vyhlásenie sa vydáva na výhradnú zodpovednosť výrobcu.

HERON® 8896120 **Generátor elektrického prúdu 230V/400 V AC; 5,0 kW/6,3 kW**

bol navrhnutý a vyrobený v zhode s nasledujúcimi normami:

EN ISO 8528-13:2016, EN 55012:2007+A1,
EN 61000-6-1:2007, EN 61000-6-3:2007+A1, EN 62321:2008

a predpismi:

2006/42 ES
2011/65 EU
2014/30 EU
97/68 ES (2002/88 ES)
2000/14 ES

Kompletizáciu technickej dokumentácie 2006/42 ES vykonal Martin Šenkýř so sídlom na adrese výrobcu.
Technická dokumentácia (2006/42 ES) je dostupná na adrese výrobcu.

Nameraná hladina akustického výkonu zariadenia reprezentujúceho daný typ: 93±3 dB(A)
Garantovaná hladina akustického výkonu zariadenia: 98 dB(A)

ES schválenie emisií výfukových plynov podľa 97/68 ES (2002/88 ES):

e13*97/68SN4G2*2002/88*0202*00

Miesto a dátum vydania EÚ vyhlásenia o zhode: Zlín, 10.5.2016

Osoba oprávnená na vypracovanie EÚ vyhlásenia o zhode v mene výrobcu
(podpis, meno, funkcia):



Martin Šenkýř
člen predstavenstva a. s.

Bevezetés

Tisztelt vevőnk!

Köszönjük Önnek, hogy megvásárolta a Heron® márkájú áramfejlesztő berendezést!

A terméket az idevonatkozó európai előírásoknak megfelelően megbízhatósági, biztonsági és minőségi vizsgálatoknak vetettük alá

Az áramfejlesztő megfelel minden biztonsági követelménynek, amelyeket az ISO 8528 szabványok a szigetelt rendszerben üzemelő áramfejlesztőkkel szemben előírnak. Érintésvédelmi szempontból (a feszültségmentes részeken) az áramfejlesztő megfelel a 413.5 IEC 364-4-41 előírás követelményeinek, a védelemről elektromos leválasztás gondoskodik.

Kérdéseivel forduljon a vevőszolgálatunkhoz és a tanácsadó központunkhoz:

www.heron.hu

Telefax: (1) 297-1270 Telefon: (1) 297-1277

Gyártó: Madal Bal a. s., Průmyslová zóna Příluky 244, 760 01 Zlin Cseh Köztársaság

Forgalmazó: Madal Bal Kft., 1173 Budapest, Régivám köz 2. (Magyarország)

A kiadás dátuma: 5. 2. 2013

Tartalom

I. MŰSZAKI ADATOK	41
II. SZÁLLÍTÁSI TERJEDELEM	42
III. AZ ÁRAMFEJLESZTŐ RÉSZEI ÉS MŰKÖDTETŐ ELEMEI	42
IV. AZ ÁRAMFEJLESZTŐ ELŐKÉSZÍTÉSE AZ ÜZEMELTETÉSHEZ	44
V. AZ ÁRAMFEJLESZTŐ KIKAPCSOLÁSA - ÜZEMEN KÍVÜL HELYEZÉSE	48
VI. AZ ÁRAMFEJLESZTŐ HASZNÁLATÁHOZ KAPCSOLÓDÓ KIEGÉSZÍTŐ INFORMÁCIÓK	48
Üzemanyag alkoholtartalma.	48
Olajszint mérő és az olajmennyiség ellenőrzése.	48
Az áramfejlesztő névleges árama és kismegszakítója.	48
A kimenő feszültség és frekvencia, valamint üzemóra digitális mérése.	49
Az áramfejlesztő földelése.	49
Fogyasztók csatlakoztatása az áramfejlesztőhöz hosszabbító vezetéken keresztül.	49
Egyenfeszültség vétele (DC 12 V/8,3 A).	49
Az áramfejlesztő üzemeltetésének a környezeti feltételei.	50
VII. KARBANTARTÁS ÉS ÁPOLÁS	50
Karbantartási terv.	51
A hengerfej bordázatának és a generátor szellőzőnyílásainak a tisztántartása.	51
A légszűrő tisztítása.	52
A gyújtógyertya karbantartása.	52
Az üzemanyag-szűrő karbantartása	53
Az üzemanyag elzáró szelep leválasztójának a tisztítása.	54
A kipufogó és a szikrafogó tisztítása.	54
VIII. SZÁLLÍTÁS ÉS TÁROLÁS	54
IX. DIAGNOSZTIKA ÉS KISEBB HIBÁK MEGSZÜNTETÉSE	55
A motort nem lehet elindítani	55
A gyújtógyertya működésének az ellenőrzése.	55
X. JELEK ÉS PIKTOGRAMOK	55
XI. BIZTONSÁGI UTASÍTÁSOK AZ ÁRAMFEJLESZTŐ HASZNÁLATÁHOZ	56
Személyi biztonság.	56
Technikai biztonság.	56
XII. AZ AKUSZTIKUS NYOMÁS ÉS TELJESÍTMÉNY MÉRÉSE, BIZTONSÁG	57
XIII. HULLADÉKKEZELÉS	57
XIV. GARANCIA	57
ES MEGFELELŐSÉGI NYILATKOZAT	58
GARANCIA ÉS SZERVIZ	69

I. Műszaki adatok

Rendelési szám

8896120

ÁRAMFEJLESZTŐ

Generátor típusa	háromfázisú, szinkron
Előállított váltakozó feszültség/frekvencia	400 V~, 230 V~/50 Hz
Max. elérhető teljesítmény 400 V, 3 fázis esetén	6,8 kW
Max. elérhető teljesítmény 230 V, 1 fázis esetén	5,5 kW
Üzemi teljesítmény 400 V, 3 fázis esetén	6,3 kW
Névleges áram, üzemi teljesítménynél, 400 V, 3 fázis esetén	11 A
Üzemi teljesítmény 230 V, 1 fázis esetén	5,0 kW
Névleges áram, üzemi teljesítménynél, 230 V, 1 fázis esetén	21,7 A
Teljesítménytényező	cos φ, 400 V, 3 fázisnál 0,8
Teljesítménytényező	cos φ, 230 V, 1 fázisnál 1
Előállított egyenfeszültség	12 V
Névleges egyenáram, 12 V-nál	8,3 A
Szigetelési osztály	B
Az áramfejlesztő védettsége	IP23

MOTOR

Motor típusa	benzinmotor, négyütemű, egyhengeres, OHV vezérlés
Motor max. teljesítménye	11,2 kW/3600 1/perc
Forgatónyomaték	26,5 Nm/3000 1/perc
Hengerűrtartalom	439 cm ³
Kompresszió arány	8,5:1
Gyújtás	T.C.I. (tranzistoros gyújtás, érintkezés nélküli)
Gyújtógyertya	HSP LD F6RTC vagy ezzel azonos típus, pl. NGK BPR 6 ES
Hűtés	léghűtéses
Indítás	kézi
Üzemanyag típusa	ólmozatlan 95-ös benzin (vagy magasabb oktánszámú)
Üzemanyagtartály térfogata	25 l
Üzemanyag fogyasztás	≤0,45 l/kWh 75%-os terhelésnél
Olajtartály térfogata	1,1 l

Tömeg (folyadékok nélkül)	94 kg
Méretek	68 × 51 × 55 cm
Akusztikus nyomás szintje (Lpa) az EN ISO 3744 szerint	69 dB(A); bizonytalanság ±3
Garantált zajteljesítmény (Lwa) az EN ISO 3744 szerint	98 dB(A); bizonytalanság ±3

AZ ÁRAMFEJLESZTŐ ÜZEMELTETÉSÉNEK AZ IDEÁLIS FELTÉTELEI 1)

Környezeti levegő hőmérséklete	25°C
Tengerszint feletti magasság	1000 m
Atmoszférikus nyomás	100 kPa (~ 1 atm.)
Levegő páratartalma (cseppképződés nélkül)	30 %
Üzemi környezeti hőmérséklet	-15° és + 40°C között

ELEKTROMOS INDÍTÓ TÖLTŐAKKUMULÁTOR

Előállított feszültség	12 V
Kapacitás	15 Ah
Töltőfeszültség	17-21 V
Elektrolit	kénsav
Elektródák anyaga	ólom

8896120

EXTRA FELSZERELÉSEK

AVR rendszer 2)	igen
Üzemi feszültség / frekvencia / üzemóra mérő	igen
Biztonsági olajsint mérő	igen

1) Lásd „Az áramfejlesztő használatához kapcsolódó kiegészítő információk” fejezetet.

2) AVR rendszer: kimenő feszültség elektronikus szabályozása, lehetővé teszi az érzékeny elektromos készülékek csatlakoztatását is (pl. TV, számítógép stb.).

• A műszaki adatok között feltüntetett teljesítmény COP típusú teljesítmény. A COP típusú névleges teljesítmény olyan teljesítmény, amelyet az áramfejlesztő a gyártó által meghatározott körülmények között (ideértve a rendszeres karbantartások betartását is) folyamatosan le tud adni, konstans terhelést feltételezve.

II. Szállítási terjedelem

HERON 8896120 generátor	1 db
Gyertyaszereelő kulcs	1 db
Gumi lábak	4 db
Használati útmutató	1 db

III. Az áramfejlesztő részei és működtető elemei

1. ábra. Tételszámok és megnevezések

- 1) Gyújtáskapcsoló/indító
- 2) 230 V~ / 50 Hz dugaszolóaljzat
- 3) 230 V~ / 50 Hz áramkör kismegszakítója
- 4) Digitális üzemi feszültség / frekvencia / üzemóra mérő
- 5) 400 V~ / 50 Hz áramkör kismegszakítója
- 6) 400 V~ / 50 Hz dugaszolóaljzat
- 7) 12 V-os áramkör kismegszakítója
- 8) 12 V DC (egyenfeszültségű) dugaszolóaljzat
- 9) Földelő kapocs
- 10) Elektromos indító akkumulátor
- 11) Voltmérő
- 12) Feszültségköröket ki-/bekapcsoló háromállású kapcsoló
- 13) Elektromos indító akkumulátor kábelek
- 14) Olajtartály sapka
- 15) Olajtartály ürítő csavar
- 16) Műszaki adattábla
- 17) Üzemállapot kontrollámpa

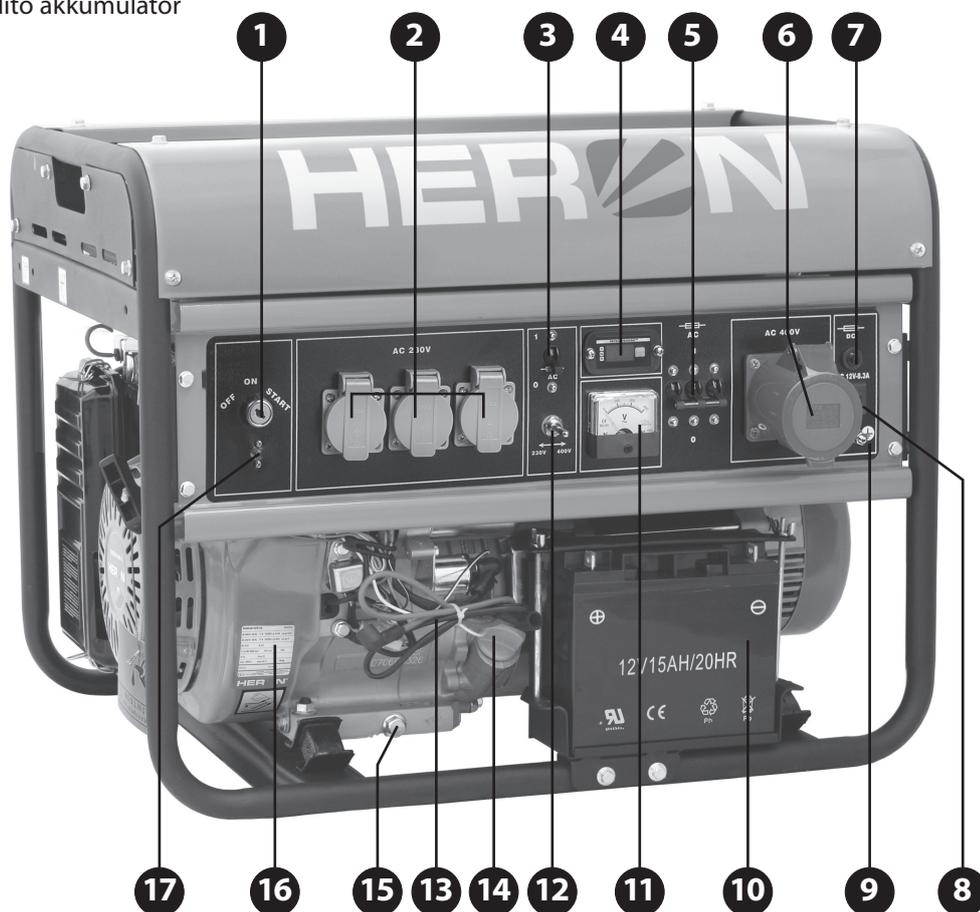

1. ábra



2. ábra. Tételszámok és megnevezések

- 1) Indítókötél fogantyúja
- 2) Üzemanyag szelep
- 3) Légszűrő fedele
- 4) Szivató

2. ábra

3. ábra. Tételszámok és megnevezések

- 1) Üzemanyagtartály sapka
- 2) A tartályban lévő üzemanyag mennyiségét mutató kijelző
- 3) Gyújtógyertya csatlakozó („pipa”)
- 4) Karburátor
- 5) Karburátor iszapleeresztő csavar
- 6) Kipufogó nyílás
- 7) Generátor szellőzőnyílások

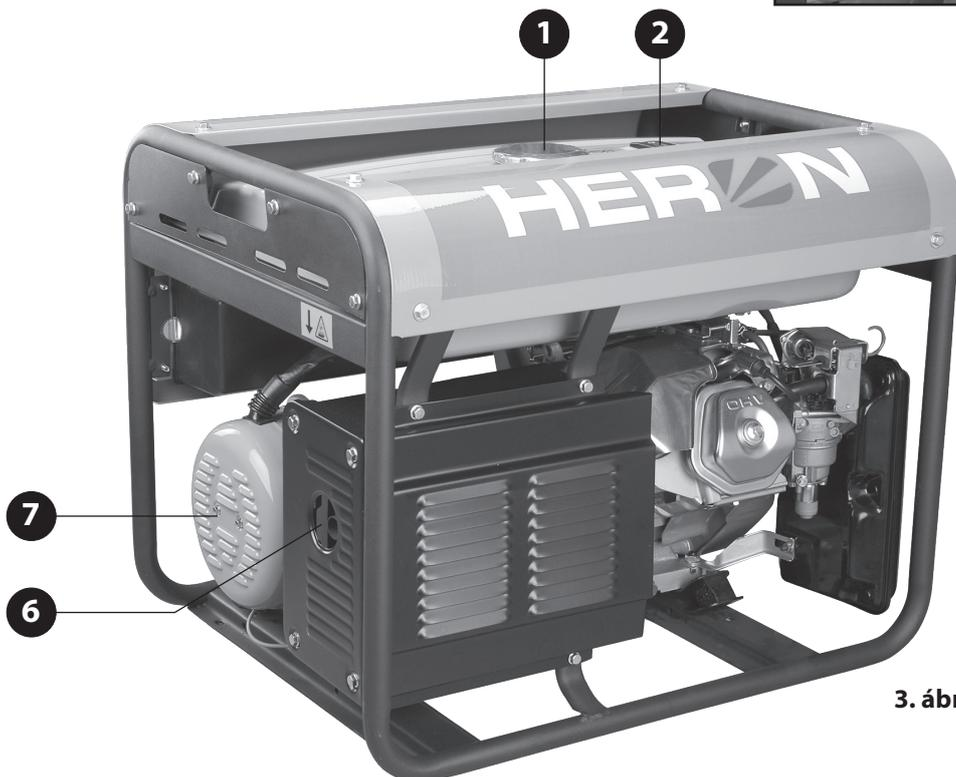
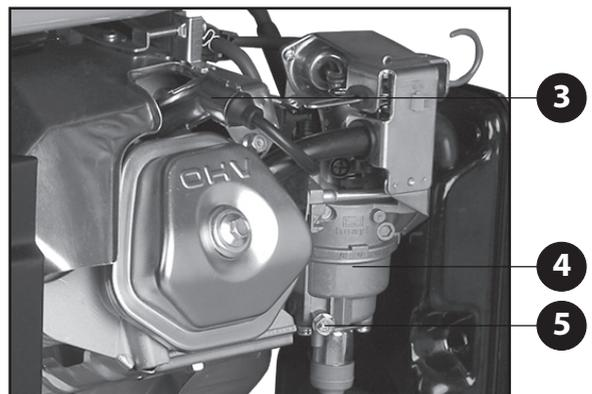

3. ábra

1	HERON® 8896120			2
	AC 400 V~50 Hz	11 A	P(COP)=6,3 kVA	cos φ=0,8
3	AC 230 V~50 Hz	21,7 A	P(COP)=5,0 kVA	cos φ=1
	DC 12 V	8,3 A		4
5	11,2 kW/3600 min ⁻¹	439 ccm	OHV	
	IP 23	class G1		6
7	max. 1000 m	max. 40 °C	94 kg	
	ISO 8528	Madal Bal a.s. Průmyslová zóna Příluky 244 CZ 76001 Zlín - Czech Republic	Low power energy source Zdrojové soustrojí malého výkonu Zdrojový agregát malého výkonu Kis teljesítményű áramfejlesztő	8
HERON®				

4. ábra

4. ábra. Tételszámok és megnevezések

Termékcímke a műszaki adatokkal

- 1) Megrendelési szám
- 2) Háromfázisú feszültség kimeneti paraméterei
- 3) Egyfázisú feszültség kimeneti paraméterei
- 4) Egyenfeszültségű kimenet paraméterei
- 5) Motor paraméterei
- 6) Védettségi és érintésvédelmi besorolás az ISO 8528 szerint
- 7) Megengedett tengerszint feletti magasság, max. környezeti hőmérséklet, tömeg (töltetek nélkül)
- 8) A gyártó címe

Gyartási sorszám

Az áramfejlesztő motorjára van beutve.

Az első két szám a gyártás évét, a következő két szám a gyártás hónapját jelzi. A többi szám a termék gyártási sorszámát vagy sorozatszámát jelöli.

IV. Az áramfejlesztő előkészítése az üzemeltetéshez

⚠ FIGYELMEZTETÉS!

- A használatba vétel előtt a jelen útmutatót olvassa el és az áramfejlesztő közelében tárolja, hogy a felhasználók bármikor el tudják olvasni. A használati útmutatót óvja meg a sérülésektől. Amennyiben az áramfejlesztőt eladja vagy kölcsönadja, akkor a berendezéssel együtt a jelen használati útmutatót is adja át.
- A gyártó nem vállal felelősséget az áramfejlesztő rendeltetésétől vagy a használati útmutatótól eltérő használata miatt bekövetkező károkért.

1. **Az áramfejlesztő kicsomagolása után szemrevételezéssel ellenőrizze le a készülék külsejét és a működtető elemeket, valamint az áramfejlesztő tartozékait (vezetékeket, tömlőket stb.).**
2. **Az áramfejlesztő keretére szerelje fel a gumi lábakat.**
3. **Az áramfejlesztőt sima, egyenes valamint szilárd talajra, továbbá jól szellőztethető helyre, gyúlékony és robbanékony anyagoktól távol állítsa fel.**
 - ➔ Az áramfejlesztőt zárt és rosszul szellőztethető helyiségekben üzemeltetni tilos (a kipufogó gázok mérgezést okozhatnak)!
 - ➔ Az áramfejlesztőt nem szabad 16°-nál nagyobb dőlésszögű padlón (lejtőn) üzemeltetni, mert az ennél nagyobb dőlésszög esetén a motor kenése nem megfelelő, a motor alkatrészei meghibásodhatnak.
 - ➔ Az előzőnél nagyobb dőlésszög esetén az üzemenyag kifolyhat a tartályból.
4. **Az olajtartályba töltsön tiszta motorolajat.**



5. ábra

- ➔ Az áramfejlesztőt olaj nélkül szállítjuk. A gép első üzembe helyezése előtt az olajtartályt fel kell tölteni. Annyi olajat töltsön a tartályba, hogy az olajtartály záródugóján található szintmérő becsavarozás után teljesen az olajba merüljön. Az olaj mennyiségét az olajtartály záródugó kicsavarozása után ellenőrizze le a szintmérő.
- ➔ Az olajsint ellenőrzéséhez a berendezést állítsa vízszintes felületre és a motort ne indítsa el.

➔ Az áramfejlesztőbe csak négyütemű benzinmotorokhoz használatos minőségi motorolajat töltsön be, pl. Shell Helix HX5 15 W-40, Castrol GTX 15 W40 (vagy ezekkel azonos olajat). Az alkalmazott motorolaj viszkozitása SAE 15W40, a teljesítmény besorolása az API szerint legalább SJ (vagy magasabb) legyen. A SAE 15W40 viszkozitású olaj mérsékelt égővi területen való használat esetén biztosítja a megfelelő viszkozitási és hőállósági tulajdonsá-

gokat. Amennyiben az áramfejlesztőt a névleges környezeti hőmérséklettől eltérő hőmérséklet tartományban kívánja üzemeltetni (nem fér bele az SAE 15W40 hőmérsékleti tartományba), akkor az alábbi grafikon szerint válasszon megfelelő viszkozitási osztályt és olajat. Az áramfejlesztőt a Műszaki adatok (I. fejezet) között szereplő környezeti hőmérsékletek között használja.

A KÖRNYEZETI HŐMÉRSÉKLET TARTOMÁNYOKNAK (°C) MEGFELELŐ SAE VISZKOZITÁS OSZTÁLYOK.

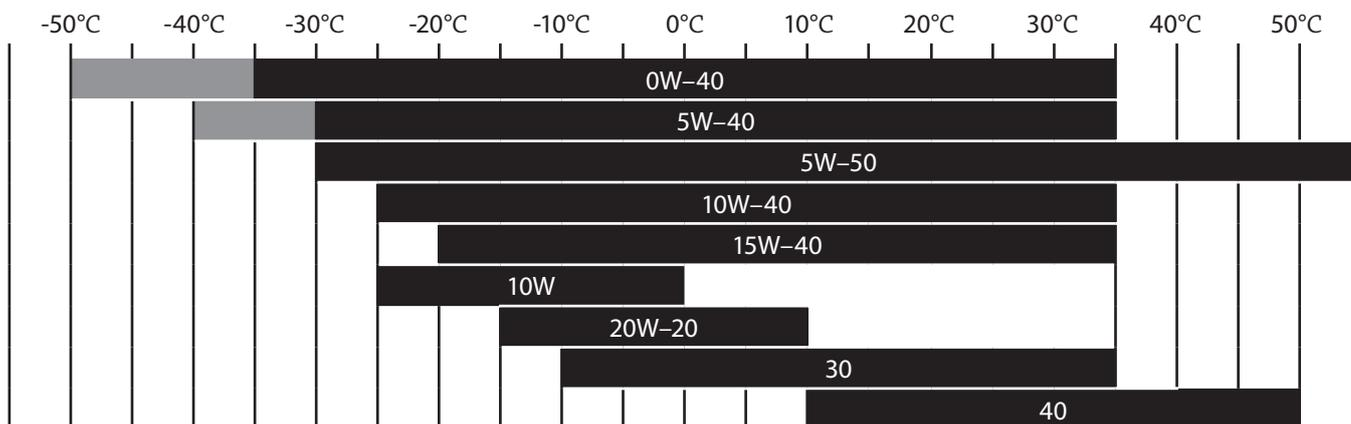

6. ábra

- ➔ Az áramfejlesztő motorjának az üzemeltetése kis (illetve nagy) mennyiségű olajtöltettel a motor meghibásodását okozhatja.
- ➔ Ne használjon kétütemű motorokba használatos olajat, illetve az előírásoktól eltérő tartalmú olajat!
- ➔ Az utántöltéshez (pl. olajsztint csökkenés esetén) csak az eredeti olajtöltetnek megfelelő márkájú és típusú olajat használjon. Ne keverje össze a különböző SAE minőségű és API osztályú olajakat.

5. Az üzemanyag tartályba a szítán keresztül öntsön be tisztá, ólmozatlan gépkocsi benzint.

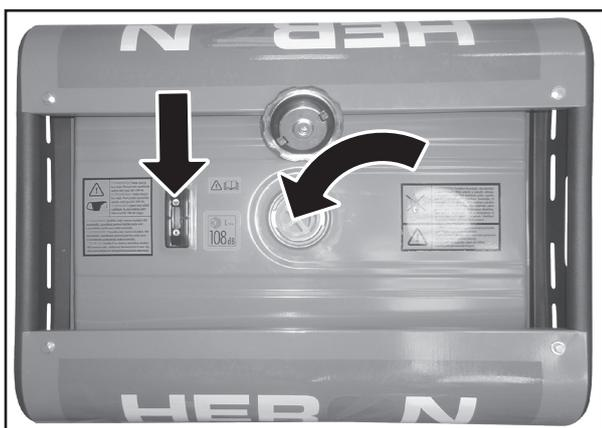

7. ábra

- ➔ Az üzemanyagot mindig (a töltőnyílásba behelyezett) szítán keresztül öntse be a tartályba.
- A szita kiszűri a benzinben esetleg található szennyeződések, amelyek eltömhetnék az üzemanyag rendszert vagy a karburátort.
- A berendezésbe minőségi és friss, ólmozatlan (legalább 95 oktános) benzint töltsön be.

- A rossz minőségű üzemanyag negatívan befolyásolja az áramfejlesztő működését (pl. nehezen indul, szagot kibocsát, kisebb teljesítményt ad le, gyorsabban elszennyeződik a gyertya elektródája stb.).
- A benzin természetes tulajdonsága a párolgás és a levegő nedvességének a felvétele. Ne használjon egy hónapnál régebben vásárolt benzint, mert a régi benzin rossz működést okozhat. A benzin víztartalma pedig korrozív hatással van az áramfejlesztő fém alkatrészeire.
- **Ne használjon olajjal kevert benzint az áramfejlesztőben!**
- A benzinbe tölthet minőségjavító (ajánlott) adalékanyagokat. Ezek javítják a benzin tulajdonságait, csökkentik a szénlerakódásokat, hozzájárulnak a motor élettartamának a meghosszabbításához.

- ➔ Rendszeresen ellenőrizze le a tartályban lévő üzemanyag mennyiségét a kijelzőn.
- ➔ A tartályt ne töltse túl, a benzin szintje nem érheti el a betöltő nyílás szélét. Ellenkező esetben a benzin a gépből kiszivároghat és tüzet okozhat (pl. mozgás vagy szállítás esetén).
- ➔ A benzin betöltése után az üzemanyagtartály sapkát csavarozza vissza.
- ➔ Az üzemanyag betöltése során legyen óvatos, kerülje el a benzin érintkezését a testével és a benzingőzők belégzését. Használjon megfelelő védőkesztyűt. A benzin rendkívül gyúlékony és egészségre káros folyadék. A benzint betölteni vagy leereszteni csak jól szellőző helyen, nyílt lángtól és forró tárgytól kellő távolságban szabad.
- ➔ Az üzemelő készülékbe üzemanyagot betölteni tilos. A művelet előtt az áramfejlesztőt állítsa le. Várja meg az áramfejlesztő lehűlését is.

6. Ellenőrizze le a légszűrő állapotát.

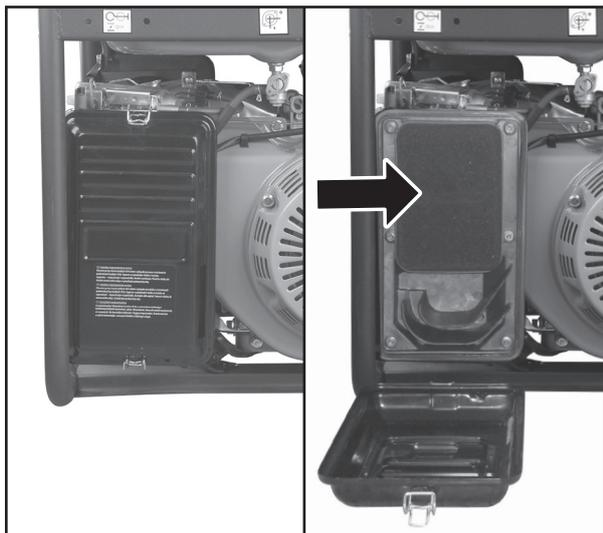

8. ábra

➔ Minden üzembe helyezés előtt ellenőrizze le a légszűrő állapotát.

Az eldugult szűrő meggátolja a levegő áramlását a karburátorba, ami az áramfejlesztő működésében okozhat problémákat.

- Az eldugult szűrőt a Tisztítás és karbantartás fejezetben leírtak szerint tisztítsa meg.

7. Csavarozza hozzá a mellékelt csavarokkal az elektromos indító akkumulátorának érintkezőihez a kábeleket.

➔ A kábeleket a színeknek megfelelően csatlakoztassa az akkumulátorhoz.

- A piros kábelt az akkumulátor pirossal jelölt pozitív pólusához csatlakoztassa.
- A fekete kábelt az akkumulátor feketével jelölt negatív pólusához csatlakoztassa.

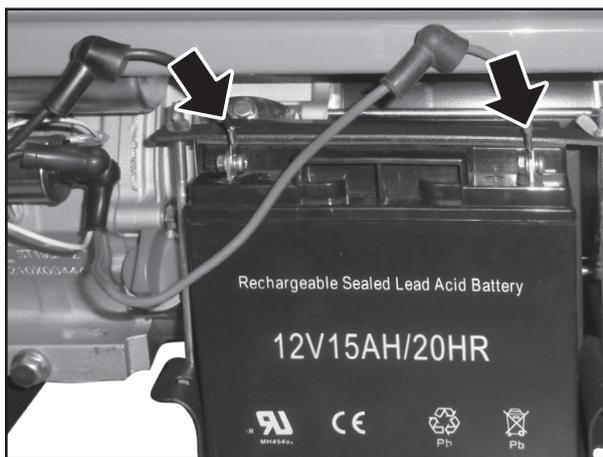

9. ábra

➔ Ezt követően takarja le az akkumulátor érintkezőit műanyag sapkákkal.

8. Állítsa a feszültségkör megszakítót „0” állásba, majd az előállított feszültség értékét beállító választókapcsolót állítsa középső (semleges) állásba.

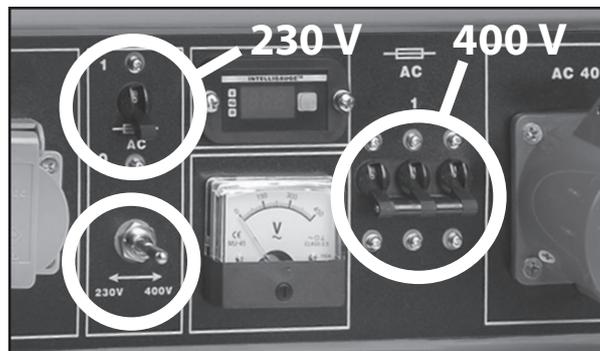

10. ábra

➔ Ha az áramfejlesztőhöz fogyasztók vannak csatlakoztatva, akkor ezeket kösse le.

➔ A háromállású kapcsoló középső helyzetbe kapcsolásával kikapcsolja a 230 és 400 V-os áramköröket.

9. Állítsa az üzemanyagszelepet „ON” állásba, várjon 2 - 3 percet, majd teljesen húzza ki a szivatót.

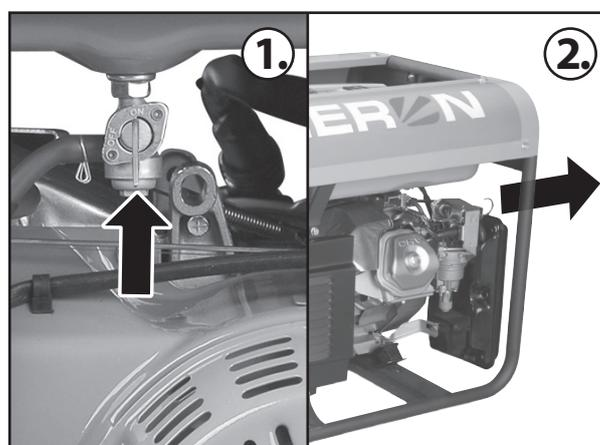

11. ábra

➔ Ellenőrizze le az üzemanyag rendszer tömítettségét. Amennyiben a szivárgást észlel, akkor az áramfejlesztőt ne indítsa el, forduljon a HERON márkaszervizhez (a szervizek jegyzékét a honlapunkon találja meg).

10. Állítsa a gyújtáskapcsolót/indítót „ON” állásba

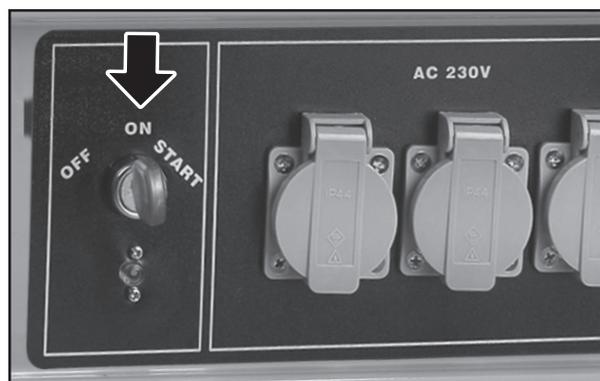

12. ábra

11. Indítsa be a generátor motorját.

⚠ FIGYELEM!

- A generátor első üzembe helyezéséhez minden esetben a kézi indítót használja (lásd a 13. képet), és ne az elektromos indítót, mivel a generátort lemerült akkumulátorral szállítjuk. Az akkumulátor csak a generátor működése során töltődik fel.

INDÍTÁS KÉZI INDÍTÓVAL

- fogja meg az indító markolatát, majd húzza kissé ki.
- Ezt követően a markolat hirtelen megrántásával indítsa be a generátor motorját.
Ha a motor nem indul, ismételje meg az indítást.
- A beindítást követően ne engedje el a markolatot, hanem helyezze vissza az eredeti állásába.

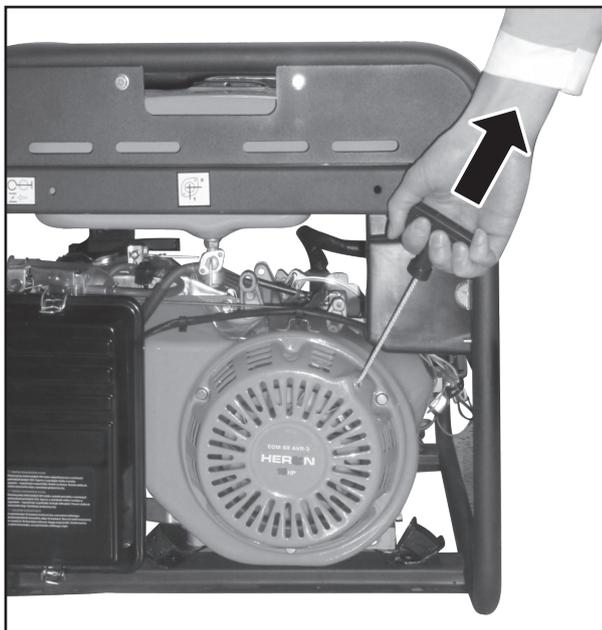

13. ábra

⚠ FIGYELEM

A markolat elengedése az indítási pozícióban annak hirtelen visszahúzását eredményezheti, ami a generátor megsérüléséhez vezethet!

INDÍTÁS ELEKTROMOS INDÍTÓVAL

- Fordítsa el, majd tartsa a kulcsot „START” állásban.

A beindítást követően haladéktalanul engedje el a motorkulcsot - így az magától visszatér az „ON” állásba.

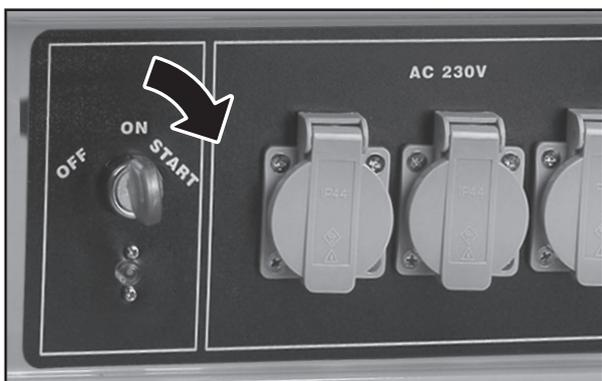

14. ábra

⚠ FIGYELEM!

Ha a motor beindítását követően nem engedi el a kulcsot a „START” állásból, megsérülhet a generátor.

- A motor elindulása után a szivatókart nyomja vissza, az áramkörök kismegszakítóját pedig kapcsolja „I” állásba.

- A három állású kapcsoló segítségével a használt feszültségeknek megfelelően állítsa be a feszültséget.



15. ábra

- Csatlakoztassa a villamos generátorhoz az elektromos fogyasztókat.

⚠ FIGYELMEZTETÉS!

- A csatlakoztatott fogyasztók együttes áramfelvétele nem lépheti túl az adott tápfeszültséghez tartozó névleges áram értékét (lásd a Műszaki adatok fejezetben). Az elektromos fogyasztók csatlakoztatása során gondoljon arra is, hogy a villanymotorok indító árama akár háromszoros is lehet az üzemi áramnak (ez érvényes az ívhegesztő készülékekre is)!
- Az áramfejlesztőhöz csak olyan készülékeket szabad csatlakoztatni, amelyeknek a tápfeszültsége 230 V~50 Hz vagy 400 V~50 Hz.
- 230 V-os tápfeszültség esetén a csatlakoztatott fogyasztók együttes teljesítményfelvétele legfeljebb csak 5 kW lehet (rövid ideig, kb. 10 percig, a teljesítményfelvétel elérheti az 5,5 kW-t is).
- 400 V-os tápfeszültség esetén a csatlakoztatott fogyasztók együttes teljesítményfelvétele legfeljebb csak 6,3 kW lehet (rövid ideig, kb. 10 percig, a teljesítményfelvétel elérheti az 6,8 kW-t is).
- Az áramfejlesztőt ne terhelje a névleges terhelhetőségénél nagyobb áramfelvétellel, ez az áramfejlesztő meghibásodásához vezethet.
- A 12 V/8,3 A-es kimenet a 230 V-os kimenő feszültséggel együtt lehet használni. A teljesítményfelvétel azonban itt sem haladhatja meg az áramfejlesztő üzemi terhelhetőségét.
- A 12 V-os aljzatról gépjárművek 12 V-os ólomakkumulátorát lehet feltölteni.
- Az áramfejlesztő AVR rendszerrel (kimenő feszültség elektronikus szabályozása) is fel van szerelve, amely lehetővé teszi érzékeny elektromos készülékek csatlakoztatását is (pl. TV, számítógép stb.). Ha az áramfejlesztőhöz ilyen érzékeny fogyasztót csatlakoztat, akkor egyidejűleg ne üzemeltessen az áramfejlesztőről elektromos kéziszerszámot (sarokcsiszolót, fúrógépet stb.), mert a szerszámok nagyobb és váltakozó áramfelvétele miatt az érzékeny készülékek meghibásodhatnak.

- Az érzékeny fogyasztókat csak olyan hosszabbítón keresztül csatlakoztassa az áramfejlesztőhöz, amelybe túlfeszültség védelem is be van építve.
- ➔ A 400 V-os háromfázisú kimenethez csak háromfázisú fogyasztót csatlakoztasson.
- A 400 V-os tápfeszültség előállításához a hárommállású kapcsolót kapcsolja 400 V állásba.
- A 400 V-os kimenetet nem szabad építkezéseken elosztó szekrényekhez csatlakoztatni, mert a felhasználók nincsenek tekintettel a maximális terhelhetőségre, aminek következtében az áramfejlesztő meghibásodhat!
- Az áramfejlesztő nem tud egyidejűleg 230 V-os és 400 V-os tápfeszültséget előállítani.

⚠ FIGYELMEZTETÉS!

- Az áramfejlesztőt a háztartási elektromos hálózatra amatőr módon bekötni szigorúan tilos! Különleges esetekben az áramfejlesztőt csatlakoztatni lehet a háztartási elektromos hálózathoz, de ezt a csatlakoztatási munkát kizárólag csak villanyszerelő szakember végezheti el! Az áramfejlesztő szakszerűtlen bekötése miatt keletkezett károkért a berendezés gyártója semmilyen felelősséget sem vállal.

V. Az áramfejlesztő ki-csatlakoztatása - üzemben kívül helyezése

1. Az áramfejlesztőhöz csatlakoztatott vezetékeket húzza ki az aljzatból.
 2. A kimeneti kismegszakítót kapcsolja „0” állásba.
 3. Állítsa a gyújtáskapcsolót/indítót „OFF” állásba.
 4. Zárja el az üzemanyagszelepet
- ➔ A generátor gyors kikapcsolásához mindenekelőtt állítsa a gyújtáskapcsolót/indítót „OFF” állásba, majd állítsa a megszakítót „0” állásba. Ezt követően végezze el a többi lépést.

⚠ FIGYELMEZTETÉS!

- Amennyiben elfelejti bezárni az üzemanyag elzáró csapot, akkor szállítás közben a benzin a motorba folyhat, ami a motor meghibásodását okozhatja. Ilyen jellegű hibára és sérülésre a garancia nem vonatkozik.

VI. Az áramfejlesztő használatához kapcsolódó kiegészítő információk

ÜZEMANYAG ALKOHOLTARTALMA

- ➔ Az áramfejlesztőbe töltött benzin nem tartalmazhat 10%-nál több etanolt. A benzin azonban semmilyen körülmények között sem tartalmazhat metanolt (még akkor sem, ha korrózió gátló adalékanyag van a benzinben)! Az etanolt is tartalmazó benzin oktánszáma nem lehet 95-nél kisebb. A 2008-ban kiadott ČSN EN 228 szabvány szerint a Cseh Köztársaságban forgalmazott ólmozatlan benzin etalon tartalma nem haladhatja meg az 5%-t.
- ➔ Az áramfejlesztőben használt üzemanyag keverék előállításával ne próbálkozzon. Az üzemanyagba ne adagoljon saját ötletei alapján semmilyen adalékanyagot. Ha kételkedik az üzemanyag megfelelő összetételében, akkor kérjen információt a benzinkút kezelőjétől. A nem megfelelő üzemanyag használata miatt meghibásodott áramfejlesztőre nem vonatkozik a garancia.

OLAJSZINT MÉRŐ ÉS AZ OLAJMENNYISÉG ELLENŐRZÉSE

- ➔ Az áramfejlesztő motorjába olajszint mérő is be van építve. Az olajszint mérő csak a motor azonnali leállítását szolgálja, amennyiben az olaj elfolyik a motorból, vagy az olajszint hirtelen lecsökken.
- ➔ Az olajszint mérőt nem szabad kiszereelni vagy kiiktatni.
- ➔ Az olajszint mérő nem helyettesíti az olajszint ellenőrzését minden indítás előtt.

AZ ÁRAMFEJLESZTŐ NÉVLEGES ÁRAMA ÉS KISMEGSZAKÍTÓJA

- ➔ Az áramfejlesztőn három darab párhuzamosan bekötött 230 V-os aljzat található. A kimeneti áramkör (kismegszakító) névleges áram értéke $I_n = 21,7$ A.
- A 400 V-os kimeneti áramkör (kismegszakító) névleges árama $I_n = 11$ A.
- A kismegszakítók helyzete a panelen a fenti képeken látható.
- ➔ Amennyiben használat közben megszűnik a fogyasztók áramellátása (a motor pedig tovább működik), akkor valószínűleg túlterhelés miatt lekapcsolt a kismegszakító.
 - a) Ilyen esetben előbb kössön le minden elektromos fogyasztót az áramfejlesztőről.
 - b) Állapítsa meg a túlterhelés (vagy zárlat) okát. Ellenőrizze le a csatlakoztatott fogyasztók teljesítményfelvételét (nem haladja-e meg az áramfejlesztő műszaki lehetőségeit).
 - c) A kismegszakítót kapcsolja „I” állásba.
 - d) Csatlakoztassa a fogyasztókat.

A KIMENŐ FESZÜLTSG ÉS FREKVENCIA, VALAMINT ÜZEMÓRA DIGITÁLIS MÉRÉSE

- ➔ Az áramfejlesztő fel van szerelve:
- digitális feszültségmérővel, a 230 vagy 400 V-os kimeneti feszültség méréséhez;
- kimenő feszültség frekvenciáját mérő frekvenciamérővel;
- üzemóra számlálóval (amely azonban csak az indítás óta eltelt időt méri. Az áramfejlesztő leállításával az üzemóra számláló lenullázódik.);
- összes üzemóra számlálóval.

Az egyes funkciók közül a gomb megnyomásával lehet választani.

AZ ÁRAMFEJLESZTŐ FÖLDELÉSE

- ➔ Az áramfejlesztőn található földelési pont segítségével a készülék leföldelhető. A földelés véd az áramütések és túlfeszültségek ellen, továbbá biztosítja a csatlakoztatott elektromos fogyasztók megfelelő védelmét is.
- Az ISO 8528-8 szabvány szerint az ilyen teljesítményű áramfejlesztőket nem kötelező leföldelni, de mivel a készülék el van látva földelő kapoccsal, a biztonság érdekében javasoljuk az áramfejlesztő leföldelését.

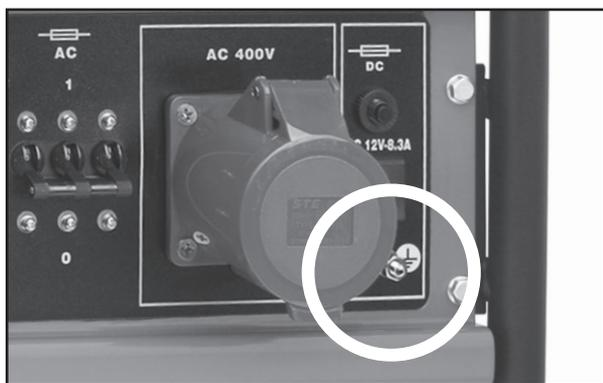

16. ábra

- ➔ A földelő vezeték mindkét végéről tisztítsa le a szigetelést, majd az egyik végét csatlakoztassa a földelő kapocshoz, a másik véget pedig dugja a talajba.
- ➔ Érintésvédelmi szempontból (a feszültségmentes részen) az áramfejlesztő megfelel a ČSN 33 200-4-41 szabvány követelményeinek. A védelemről elektromos leválasztás gondoskodik. IT hálózatok esetén be kell tartani az IT hálózatokra vonatkozó feltételeket (lásd az IT hálózatok fejezetet). Biztosítani kell a szakszerű bekötést és szerelést.

⚠ FIGYELMEZTETÉS!

A szakszerűtlen szerelések miatt bekövetkező hibákért és károkért a gyártó és az eladó semmilyen felelősséget sem vállal.

ELSŐ ÉS MÁSODIK ÉRINTÉSVÉDELMI OSZTÁLYBA SOROLT ELEKTROMOS FOGYASZTÓK BEKÖTÉSE

- ➔ Az elektromos készülékek csatlakoztatása előtt győződjön meg arról, hogy melyik osztályba sorolt készülékről van szó.
- A kettős szigetelésű készülékek „dupla négyzet” nemzetközi jelöléssel vannak ellátva (általában a típuscímkén található a jel). Kettős szigetelésű készülékek esetében az áramfejlesztőt nem kell leföldelni. Ilyenek például az elektromos kéziszerszámok.



A II. védelmi osztály (kettős szigetelés) jele.

- Ha I. osztályú készüléket csatlakoztat az áramfejlesztőhöz, akkor a készüléket 3-eres (védőföldeléses) vezetékkel kell csatlakoztatni. Továbbá az áramfejlesztőt le kell földelni, illetve az áramkörbe áram-védőkapcsolót (RCD) is be kell építeni.

FOGYASZTÓK CSATLAKOZTATÁSA AZ ÁRAMFEJLESZTŐHÖZ HOSSZABBÍTÓ VezetéKEN KERESZTÜL

- ➔ A vezeték árammal való terhelése függ a vezető ellenállásától. Minél hosszabb a vezeték, annál nagyobb vezető keresztmetszetre van szükség azonos áram átviteléhez. A veszteségek miatt, minél hosszabb a vezeték, annál kisebb üzemi terhelésű készüléket lehet rácsatlakoztatni.
- ➔ Az ISO 8528-8 szerint az 1,5 mm² vezető keresztmetszetű hosszabbító vezeték nem lehet hosszabb 60 m-nél. A 2,5 mm² vezető keresztmetszetű hosszabbító vezeték nem lehet hosszabb 100 m-nél.
- ➔ A hosszú és kis vezető keresztmetszetű vezeték erősen felmelegszik, és csak kisebb névleges teljesítményű elektromos fogyasztó csatlakoztatását teszi lehetővé. Használat közben a hosszabbító vezeték ki kell teríteni, mert az összetekert vezeték hűtése nem biztosított.

EGYENFESZÜLTSG VÉTELE (DC 12 V/8,3 A)

- ➔ Az áramfejlesztő 12 V-os konnektoráról 12 V-os gépkocsi ólomakkumulátort lehet feltölteni. Terhelés nélkül az aljzat feszültsége 15 - 30 V.
- ➔ Az akkumulátor töltése során vegye figyelembe az akkumulátor használati előírásait.
- ➔ Ha az akkumulátor a gépjárműben van, akkor az áramfejlesztő csatlakoztatása előtt vegye le a fekete színű (-) kábelt. Ezt a kábelt csak az akkumulátor feltöltése után, az áramfejlesztő vezeték lekötése után kösse be ismét!
- ➔ Ügyeljen az akkumulátor pólusainak helyes csatlakoztatására. A piros kábel csipeszét az akkumulátor pozitív pólusához, a fekete kábel csipeszét a negatív pólusához csatlakoztassa.
- ➔ A töltés ideje alatt a járművet ne indítsa el.
- ➔ Ellenkező esetben az áramfejlesztő meghibásodhat.

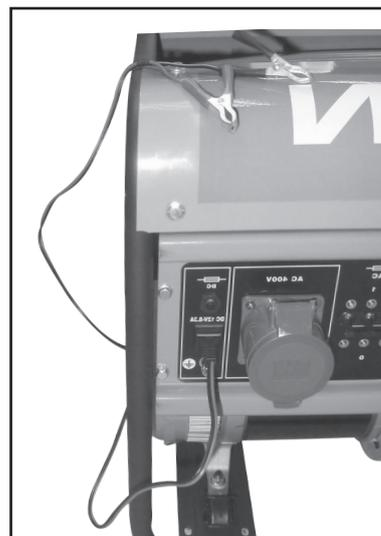

17. ábra

⚠ FIGYELMEZTETÉS!

- Töltés közben az akkumulátorból hidrogén szabadul fel, a hidrogén és a levegő keveréke robbanékony. A fenti tevékenység közben ne dohányozzon és ne használjon nyílt lángot. Töltés közben biztosítsa a helyiség megfelelő szellőztetését.

- Az akkumulátorban elektrolit található (kénsav vizes oldata), kifröccsenés esetén marási sérüléseket okozhat! Az akkumulátorokon végzett bármilyen munka esetén viseljen gumikesztyűt és védőszemüveget.
- Az elektrolit lenyelése esetén a sérülttel nagy mennyiségű tejet, étkezési szódát, étolajat kell megitatni és hányást kell előidézni. Azonnal orvost kell hívni.
- ➔ A 12 V-os kimenet a 230 V-os kimenő feszültséggel együtt használható. Túlterhelés esetén a 12 V-os áramkör kismegszakítója kapcsol le. Mielőtt ismét bekapcsolná a kismegszakítót, várjon 2-3 perccel.

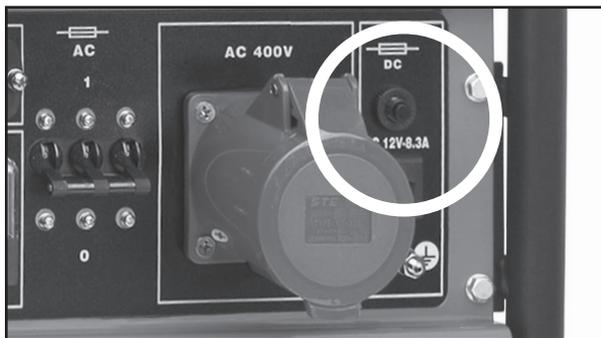

18. ábra

AZ ÁRAMFEJLESZTŐ ÜZEMELTETÉSÉNEK A KÖRNYEZETI FELTÉTELEI

- ➔ Az áramfejlesztő optimális működéséhez és a megfelelő teljesítmény leadásához fontos a klimatikus feltételek betartása is.
- ➔ **Az áramfejlesztő üzemeltetésének az ideális feltételei**
 - Atmoszférikus nyomás: 100 kPa (~ 1 atm.)
 - Környezeti levegő hőmérséklete: 25°C
 - Levegő páratartalma (cseppképződés nélkül): 30 %
 - ➔ Üzemi környezeti hőmérséklet: -15° és 40°C között

ÜZEMELTETÉS NAGYOBB TENGERSZINT FELETTI MAGASSÁGOKON

- **Nagyobb tengerszint feletti magasságokon való üzemeltetés során a levegő-üzemanyag keverék aránya megváltozik. A keverék több benzint fog tartalmazni, ami a teljesítmény csökkenéséhez és nagyobb fogyasztáshoz vezet.**
- A motor teljesítményét be lehet szabályozni a karburátor fő fűvókájának a kicserélésével (kisebb furat) és a keverék-szabályzó csavar beállításával. Amennyiben az áramfejlesztőt folyamatosan 1830 m tengerszint feletti magasság felett kívánja használni, akkor a karburátort szabályoztassa be a HERON® márkaszervizben (a szervizek jegyzékét a honlapunkon találja meg). A karburátort saját erőből beállítani tilos!

⚠ FIGYELMEZTETÉS!

- A karburátor helyes besabályozása ellenére a teljesítmény csökkenni fog, 305 méterenként kb. 3,5 %-kal. A besabályozás nélkül azonban sokkal nagyobb lesz a teljesítmény csökkenése.
- Kisebb tengerszint feletti magasságon (mint amennyire a karburátor be van szabályozva) a keverék szegény lesz (kevesebb benzint fog tartalmazni), ami a teljesítmény csökkenését és a berendezés túlmelegedését fogja okozni. A karburátort ezért ebben az esetben is be kell szabályozni.

VII. Karbantartás és ápolás

- ➔ A karbantartási munkák megkezdése előtt az áramfejlesztőt kapcsolja le, a karbantartáshoz az áramfejlesztőt vízszintes felületre állítsa fel.
- ➔ A karbantartási munkák megkezdése előtt várja meg az áramfejlesztő kihűlését.
- ➔ A nemkívánatos beindítás kizárásához állítsa a gyújtáskapcsolót/indítót OFF állásba, majd vegye le a gyújtógyertya kábelét (pipáját).
- ➔ A javításhoz csak eredeti alkatrészeket szabad felhasználni. Idegen eredetű és rossz minőségű alkatrészek használata az áramfejlesztő súlyos meghibásodását okozhatja.
- ➔ Az áramfejlesztő biztonságos és megbízható működtetéséhez, valamint a leadott teljesítmény folyamatos biztosításához, az áramfejlesztőn hajtsa végre a rendszeres szemléket, karbantartásokat és ellenőrzéseket, valamint az előírt beállításokat.
- ➔ Az áramfejlesztőn javítást, rendszeres szemléket, ellenőrzést, beállítást csak a HERON cég márkaszervizének a felkészült szakembere végezhet. A szervizek jegyzékét a honlapunkon találja meg (lásd az útmutató elején).
- ➔ **A garanciális javítás megrendelése során be kell mutatni a vásárlást igazoló bizonylatot, valamint a szervizszemlék végrehajtását igazoló feljegyzéseket. A feljegyzéseket a Garancia és szerviz fejezetben található naplóba kell beírni. Amennyiben nem tudja bemutatni a szervizszemlék igazolását, akkor ez azt jelenti, hogy azokat nem hajtatta végre, ezért a garanciális feltételek szerinti garanciális javításokra vonatkozó jogát nem érvényesítheti.**
- ➔ Az áramfejlesztő megbízhatóságának és a hosszú élettartamának a biztosításához a karbantartási munkákat meghatározott időközönként kell végrehajtani (lásd lent). A szervizszemlék elhanyagolása miatt bekövetkező hibák és sérülések esetében, a garanciális feltételek szerinti garanciális javításokra vonatkozó jogát nem érvényesítheti.
- ➔ Az áramfejlesztő élettartamának a meghosszabbítása érdekében javasoljuk, hogy 1200 üzemóra után hajtsa végre a következő ellenőrzéseket és javításokat is:
 - a 200 üzemóránként végrehajtandó feladatokat,
 - a forgattyús tengely, a hajtórúd és a dugattyú ellenőrzését,
 - a kommutátornak, a generátor szénkeféinek és a tengely csapágyainak az ellenőrzését.

KARBANTARTÁSI TERV

A karbantartásokat a havi ütemezés vagy az üzemórák szerint végezze el.		Minden használatba vétel előtt	Üzembe helyezés után 1 hónappal, vagy 20 üzemóra után	3 havonta vagy 40 üzemóránként	6 havonta vagy 80 üzemóránként	Minden naptári évben vagy minden 200 üzemóra után
A karbantartás tárgya						
Motorolaj	Állapot ellenőrzése	X				
	Csere		X		X	
Levegőszűrő	Állapot ellenőrzése	X				
	Tisztítás			X ⁽¹⁾		
Gyújtógyertya	Tisztítás - beállítás				X	
	Csere					X
Szelephézag	Ellenőrzés - beállítás					X ⁽²⁾
Üzemanyag-rendszer	Szemrevételezés	X ⁽⁴⁾				
	Ellenőrzés és beállítás					X ⁽²⁾
Üzemanyag tömlők	Csere	Kétévente				
Üzemanyagtartály beöntő szűrő	Tisztítás					X
Üzemanyagtartály	Tisztítás					X ⁽²⁾
Karburátor - leválasztó tartály	Tisztítás				X ⁽²⁾	
Üzemanyag elzáró csap - leválasztó tartály	Tisztítás				X ⁽²⁾	
Elektromos rész	Ellenőrzés / felülvizsgálat	A vásárlástól számított 12 hónaponként ⁽³⁾				

▲ MEGJEGYZÉS

- (1) Ha a motort poros helyen üzemelteti, akkor a karbantartást gyakrabban hajtsa végre.
- (2) Ezeket a munkákat csak a HERON márkaszervize végezheti el. Amennyiben ezeket a munkákat más személy vagy szerviz hajtja végre, akkor ezek illetéktelen beavatkozásnak számítanak és a garancia elvesztését vonják maguk után (lásd a Garanciális feltételek fejezetet).

(3) ▲ FIGYELMEZTETÉS

A gép elektromos részeit a ČSN 331500 szabvány előírásai szerint csak az 50/1978. számú rendeletnek (9. §) megfelelő bizonyítvánnyal rendelkező, az elektromos berendezéseken való önálló munkára feljogosító bizonyítvánnyal rendelkező szakember bonthatja meg és javíthatja.

Az áramfejlesztő professzionális felhasználása esetén az üzemeltető, a Munka Törvénykönyv szerint, a tényleges üzemeltetési körülmények és kockázatok elemzése alapján, köteles megelőző karbantartási előírásokat kidolgozni az áramfejlesztő berendezésre.

- (4) Ellenőrizze le a tömítettséget és a csatlakozásokat a tömlőkön.

A HENGERFEJ BORDÁZATÁNAK ÉS A GENERÁTOR SZELLŐZŐNYÍLÁSAINAK A TISZTÁNTARTÁSA

- ➔ Rendszeresen ellenőrizze le a hengerfej bordázat és a generátor szellőzőnyílásainak a tisztaságát. Amennyiben azok eltömődtek vagy szennyeződést tartalmaznak, akkor a motor és a generátor túlmelegedhet, ami meghibásodást okoz.

OLAJCSERE

- ➔ Az elhasználódott olajat langyos motorból engedje le.
1. Csavarozza le az olajtartály sapkát (1. ábra, 12-es tétel) valamint vegye ki az olajleeresztő csavart (1. ábra, 13-as tétel), majd az olajat egy odakészített edénybe engedje ki.

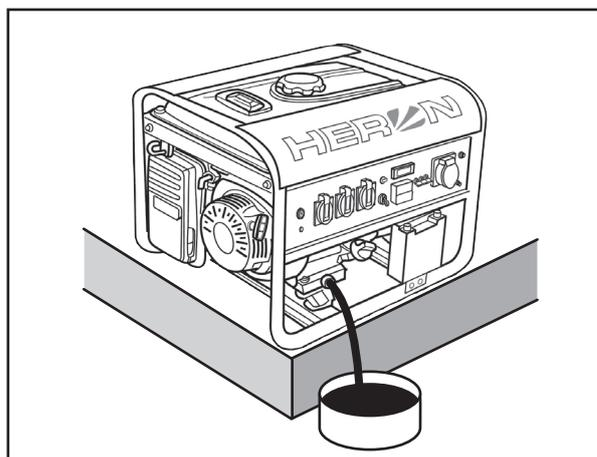

19. ábra

2. Az olaj kieresztése után az olajleeresztő csavart az alátéttel együtt csavarozza vissza, majd jól húzza meg.
3. Az olajtartályba töltsön új olajat (lásd a IV. fejezetet: Az áramfejlesztő előkészítése az üzemeltetéshez, 4. pont)
4. Az olajtartály sapkát csavarja vissza a helyére.

⚠ FIGYELMEZTETÉS:

- Az esetleg kifolyt vagy kicseppent olajat törölje fel. Viseljen védőkesztyűt, hogy megelőzze az olaj kéz bőrre kerülését. Ha az olaj a bőrre kerül, akkor azt szappannal és meleg vízzel alaposan mossa le. Az elhasználandó olajat a környezetvédelmi előírások betartásával semmisítse meg. A fáradt olajat a háztartási hulladékok közé kidobni, vagy csatornába (talajra) kiönteni TILOS, az elhasználandó olajat vigye kijelölt gyűjtőhelyre. Az elhasználandó olajat zárt edényben tárolja.

A LÉGSZŰRŐ TISZTÍTÁSA

- ➔ Az eltömődött légszűrő meggátolja a levegő karburátorba jutását. A karburátor meghibásodásának a megelőzése érdekében a légszűrőt az előírt időközönként tisztítsa ki. Ha az áramfejlesztőt poros környezetben működteti, akkor a légszűrőt gyakrabban kell tisztítani.

⚠ VESZÉLY

- **A légszűrő tisztításához benzint vagy más gyúlékony anyagot használni tilos. Ez tüzet vagy robbanást okozhat.**
- Az áramfejlesztőt légszűrő nélkül üzemeltetni tilos. Ha az áramfejlesztőt légszűrő nélkül üzemelteti, akkor a motor alkatrészei gyorsabban elkopnak. Az ilyen jellegű kopásokra és meghibásodásokra a garancia nem vonatkozik.

1. Vegye le a szűrő burkolatát és vegye ki a szűrőbetétet.

- ➔ A szűrőbetét sérülése vagy elkopása, illetve erős elszennyeződése esetén a szűrőbetétet cserélje ki.

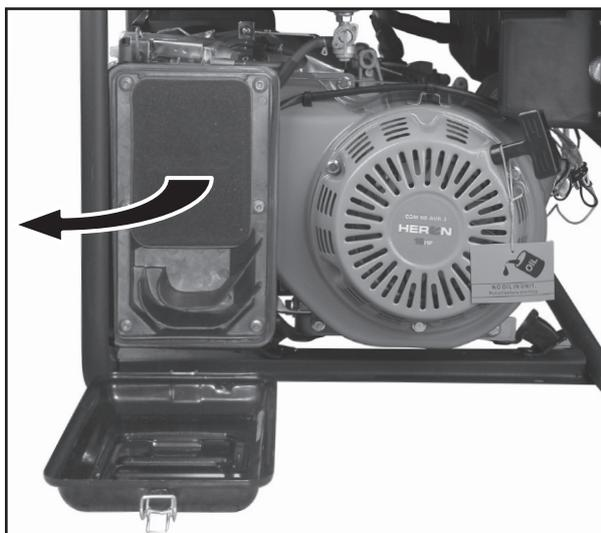

20. ábra

2. A szűrőbetétet meleg mosogatószeres vízben mossa ki. A tisztításhoz ne használjon oldószereket. A szűrőbetéttel bánjon óvatosan, ügyeljen arra, hogy a szűrőbetét ne szakadjon be.

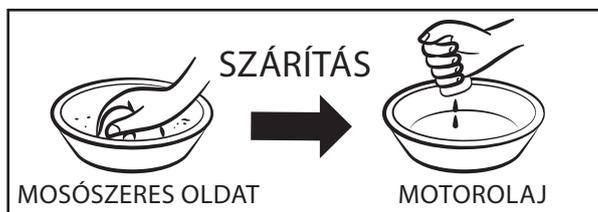

21. ábra

3. A szűrőbetétet alaposan szárítsa meg.
4. A szivacs szűrőbetét tökéletes megszáradása után azt mártsa tiszta motorolajba, majd a felesleges olajat nyomja ki a szivacsból (a szivacsot ne facsarja ki).
5. A szűrőbetétet helyezze vissza a burkolatba, ügyelve arra, hogy a szennyezést felfogó oldal kifelé nézzen.

A GYÚJTÓGYERTYA KARBANTARTÁSA

- ➔ Ajánlott gyújtógyertyák: NHSP LD F6RTC vagy ezzel azonos típus, pl. NGK BPR 6



22. ábra

⚠ FIGYELMEZTETÉS:

Ne használjon más hőmérsékleti paraméterekkel rendelkező gyertyát.

⚠ VESZÉLY

Az áramfejlesztő motorja és kipufogója az üzemeltetés során erősen felmelegszik, és a kikapcsolás után még hosszú ideig forró marad. Ügyeljen arra, hogy ezeket ne fogja meg, mert égési sérüléseket szenvedhet.

A motor megfelelő működéséhez a gyertyát be kell állítani és a lerakódásoktól meg kell tisztítani.

1. gyertya vezetékeit vegye le, majd a gyertyát gyertyakulccsal szerelje ki.

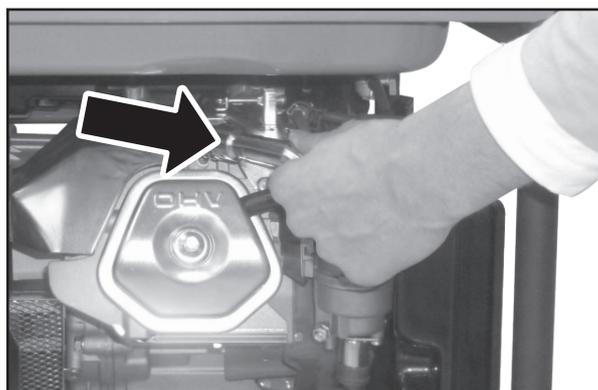

23. ábra

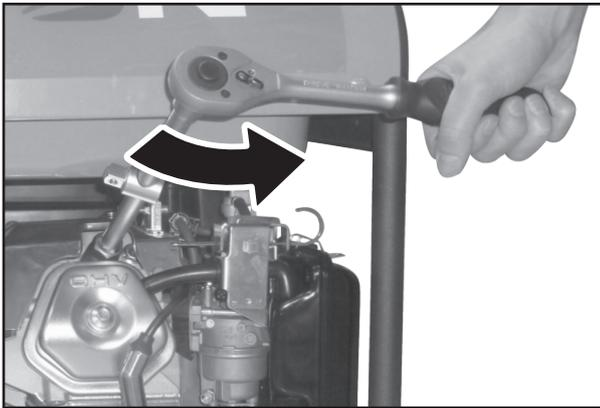

24. ábra

2. Szemrevételezéssel ellenőrizze le a gyertyát. Ha a gyertyán szemmel látható sérülés van, a szigetelője repedt vagy lepattogzott, akkor a gyertyát cserélje ki. A régi gyertyát csak tisztítás után szerelje vissza (drótkéffel tisztítsa meg).
3. Mércé segítségével állítsa be az elektródák kölcsönös távolságát 0,6-0,8 mm-re, lásd a 25. képet

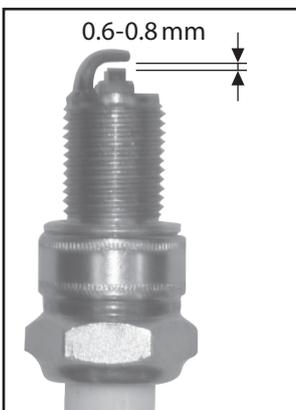

25. ábra



26. ábra

4. Ellenőrizze le a tömítőgyűrűt (26. ábra), majd a gyertyát kézzel csavarja be a helyére (ügyeljen arra, hogy a hengerfejen a menet ne sérüljön meg).
5. A kézzel ütközésig becsavart gyertyát gyertyakulccsal húzza meg.

⚠ MEGJEGYZÉS

Új gyertya esetében a gyertyát körülbelül 1/2 fordulattal kell meghúzni a megfelelő tömítettséghez. Amennyiben a régi gyertyát teszi vissza, akkor a gyertyát csak 1/8 - 1/4 fordulattal húzza meg.

A gyertya fogyóanyag, erre a garancia nem vonatkozik.

⚠ FIGYELMEZTETÉS

Ügyeljen a gyertya megfelelő meghúzására. A rosszul meghúzott gyertya erősen felmelegszik és a motorban súlyos hibát okozhat.

AZ ÜZEMANYAG-SZŰRŐ KARBANTARTÁSA

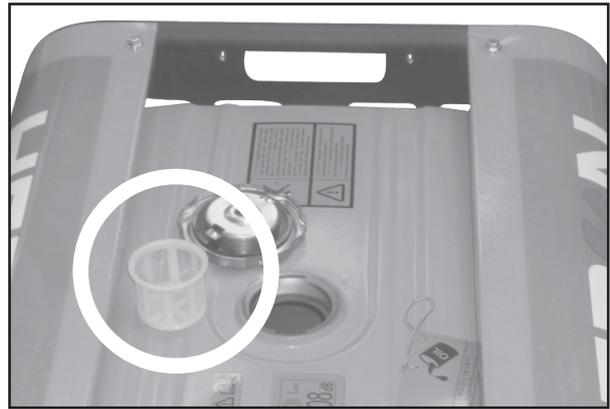

27. ábra

1. Csavarozza le az üzemanyagtartály sapkáját és vegye ki a szűrőszitát. A szűrőszitát mosogatószeres vízben alaposan mossa el, majd tökéletesen szárítsa meg. Amennyiben a szűrő eltömődött, akkor azt cserélje ki.
2. A tiszta szűrőt tegye vissza a tartály töltőcsonkjába.
3. Csavarozza vissza az üzemanyagtartály sapkáját, jól húzza meg.

A KARBURÁTOR ISZAPTALANÍTÁSA

1. Az üzemanyag elzáró csapot zárja be.
2. Csavarozza ki a karburátor leeresztő csavarját és a leülepedett szennyeződést és iszapot engedje ki egy odakészített edénybe.

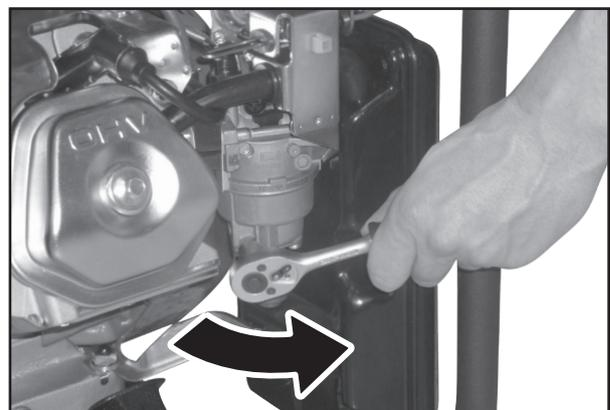

28. ábra

3. A csavart csavarozza vissza és jól húzza meg. Nyissa meg az üzemanyag elzáró csapot és ellenőrizze le, hogy nincs-e szivárgás. Amennyiben szivárgást tapasztal, akkor húzza meg jobban a csavart, vagy cserélje ki a tömítést.

- ➔ A karburátor bonyolult alkatrész, ezért annak a tisztítását és karbantartását vagy beállítását bízza szakszervizre.
- ➔ A keverék előállításának a beállításait a gyárban végrehajtottuk, azt elállítani tilos. A karburátor szétszerelése és elállítása komoly sérülést okozhat a motoron vagy a generátoron, ami a csatlakoztatott készülékre is hatással lehet.

AZ ÜZEMANYAG ELZÁRÓ SZELEP LEVÁLASZTÓJÁNAK A TISZTÍTÁSA

1. Az üzemanyag elzáró csapot zárja be.
2. A kis leválasztó tartályt csavarozza ki és vegye le. A tartályt mosogatószeres vízben alaposan mossa el.

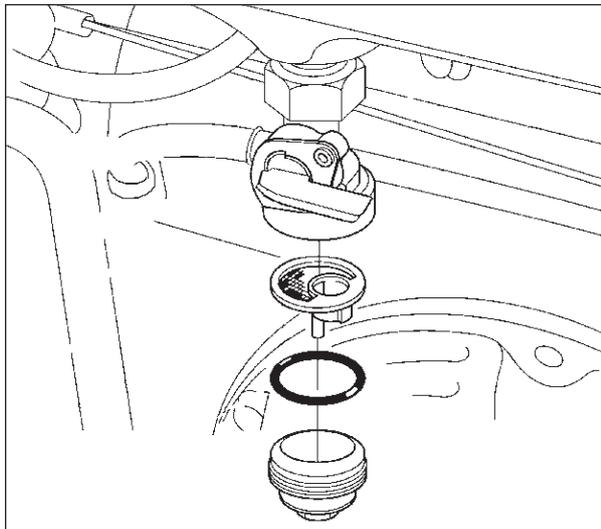

29. ábra

3. A megszáradás után szerelje vissza, majd jól húzza meg.

A KIPUFOGÓ ÉS A SZIKRAFOGÓ TISZTÍTÁSA

- ➔ A kipufogóra és a szikrafogóra lerakódott szenesedés eltávolítását a HERON márkaszerviznél rendelje meg.

VIII. Szállítás és tárolás

- ➔ Az áramfejlesztő motorja és kipufogója az üzemeltetés során erősen felmelegszik, és a kikapcsolás után még hosszú ideig forró marad. A berendezés mozgatása előtt várja meg az áramfejlesztő lehűlését, a berendezést csak lehűlt állapotban mozgassa, szállítsa és tárolja.

AZ ÁRAMFEJLESZTŐ SZÁLLÍTÁSA

- Az áramfejlesztőt kizárólag csak vízszintes helyzetben, elmozdulás és ütközés ellen rögzítve szállítsa.
- Állítsa a gyújtáskapcsolót/indítót kikapcsolt „OFF (0)” állásba.
- Az üzemanyag elzáró csapot zárja el, a tartályt jól húzza meg.
- Szállítás közben az áramfejlesztőt elindítani tilos. Indítás előtt az áramfejlesztőt vegye le a szállítójárműről.
- Zárt térben való szállítás esetén ne felejtse el, hogy erős napsütés esetén, zárt térben, a benzingőz tüzet vagy robbanást okozhat.
- Amennyiben a szállítás során rossz úton kell az áramfejlesztőt szállítania, és fennáll a veszélye a benzin kifröccsenésének, akkor a szállítás előtt az áramfejlesztőből az üzemanyagot engedje ki. Ha a feltételek adottak, akkor a szállítás előtt az üzemanyagot mindig öntse ki a tartályból.

AZ ÁRAMFEJLESZTŐ HOSSZABB ELTÁROLÁSA ELŐTT

- **Tároláskor ügyelje arra, hogy a hőmérséklet ne csökkenjen 0°C fok alá, illetve ne emelkedjen 40°C fölé.**
- Az üzemanyag tartályból és a tömlőkből engedje le a benzint, az üzemanyag elzáró csapot zárja be.
- A karburátor leválasztó tartályát tisztítsa ki.
- Cserélje ki a motorolajat.
- A motor külső felületét tisztítsa meg.
- Szüntesse meg a starter akkumulátorának csatlakozását, majd tisztítsa meg és tegye hűvös, száraz, jól szellőző helyre az akkumulátort. Az akkumulátor tároláskor magától lemerül – ez nem hiba, hanem természetes jelenség.
- A gyújtógyertyát vegye ki, és a hengerfejbe töltsön be kb. egy teáskanál tiszta motorolajat. Majd 2-3-szor húzza meg a berántó kötelet. Ezzel a hengerfejben vékony védő olajréteget hoz létre. A gyújtógyertyát szerelje vissza.
- A motor a berántó kötéllal forgassa meg, és a dugattyút a felső holtpontjában állítsa meg. Ebben a helyzetben a szívó- és kipufogó szelepek zárt állapotban lesznek.
- Az áramfejlesztőt védett és száraz helyiségben tárolja.

IX. Diagnosztika és kisebb hibák megszüntetése

A MOTORT NEM LEHET ELINDÍTANI

- Kézi indításhoz ON és elektromos indításhoz OFF állásban van a gyújtáskapcsoló/indító?
- Az üzemanyag elzáró csap ki van nyitva?
- Van elegendő üzemanyag a tartályban?
- Van a motorban elegendő olaj?
- A gyújtógyertya kábele csatlakoztatva van a gyertyához?
- Van szikra a gyertyán?
- 30 napnál nem régebbi benzin van a tartályban?

Ha a motor továbbra sem tudja beindítani, akkor tisztítsa meg a karburátor leválasztó tartályát (lásd a VII. fejezetben: Karbantartás és ápolás / A karburátor iszaptalanítása).

Amennyiben a hibát önerőből nem tudja megszüntetni, akkor forduljon HERON márkaszervizhez.

A GYÚJTÓGYERTYA MŰKÖDÉSÉNEK AZ ELLENŐRZÉSE

▲ FIGYELMEZTETÉS

Először győződjön meg arról, hogy a közelben nincs-e benzin vagy más gyúlékony anyag. Az ellenőrzés során használjon védőkesztyűt, ellenkező esetben áramütés érheti! Várja meg a berendezés kellő mértékű lehűlését!

1. A gyújtógyertyát szerelje ki a motorból.
2. A gyújtógyertyára húzza rá a gyertyapipát.
3. 1.Állítsa a gyújtáskapcsolót/indítót „0” állásba.
4. A gyújtógyertya menetét érintse hozzá a motor fém burkolatához (pl. a hengerfejhez) és húzza meg a berántó zsinórt.
5. Amennyiben nincs szikra az elektródáknál, akkor a gyertyát cserélje ki. Ha van szikra, akkor a gyertyát szerelje vissza.

Amennyiben a hibát önerőből nem tudja megszüntetni, akkor forduljon HERON márkaszervizhez.

X. Jelek és piktogramok

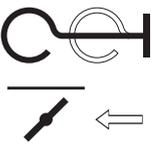
	A használatba vétel előtt olvassa el a használati utasítást.
	A jel a megfelelő olajsintet mutatja.
	FIGYELEM FORRÓ! A motor és a kipufogó forró részeit ne érintse meg!
	Üzemanyag szelep nyitott és zárt állapota.
AC/DC	Váltakozó áram Egyenáram
	Nyílt láng használata tilos! Ellenőrizze le, hogy a gépen nincs-e üzemanyag szivárgás. Az üzemanyag betöltése előtt a motort állítsa le.
	Főkapcsoló
	Áramkörök kismegszakítója
	Földelő kapocs
	A tartályban lévő üzemanyag mennyiségét mutató kijelző
	Szívató kar állása.

XI. Biztonsági utasítások az áramfejlesztő használatához

SZEMÉLYI BIZTONSÁG

- A munka megkezdése előtt a berendezésen hajtson végre üzemeltetési próbát. Ellenőrizze le az áramfejlesztőt, a vezetékeket és csatlakozásokat, azokon sérülés nem lehet. Ezzel megelőzheti a baleseteket és az anyagi károkat.
- A berendezést zárt helyen, illetve ahol nem biztosítható a megfelelő hűtés vagy a friss levegő utánpótlása, üzemeltetni tilos. A berendezésből eltávozó kipufogó gáz mérgező, szén-monoxidot is tartalmaz. A szén-monoxid szintelen és szagtalan gáz, amely eszméletvesztést, rosszabb esetben halálos fulladást okozhat.

Amennyiben az áramfejlesztőt szellőztetett helyiségben üzemelteti, akkor gondoskodni kell a tűzbiztonsági előírások betartásáról is.

- Az üzemanyagok gyúlékonyak és mérgezők. Előzze meg ezek érintkezését a bőrrel, illetve azokat ne nyelje le. Az üzemanyagok kezelése során ne dohányozzon és ne használjon nyílt lángot. A készüléket védje a sugárzó hőtől is.
- A berendezés használatba vétele előtt az üzemeltető ismerkedjen meg a berendezés működtetésével és működtető elemeivel, illetve legyen tisztában azzal, hogyan kell vészhelyzet esetén az áramfejlesztőt a lehető leggyorsabban leállítani.
- Az áramfejlesztőt nem használhatja olyan személy, aki nem ismeri a működtetés módját. A berendezést nem működtetheti olyan személy, aki kábítószer, alkohol vagy gyógyszerek kábító hatása alatt áll, illetve aki fáradt és nem tud a munkára összpontosítani.
- Az áramfejlesztő (mindenekelőtt a kipufogó) az üzemeltetés során erősen felmelegszik, sőt, a kikapcsolás után még hosszú ideig is forró marad. A gépen található figyelmeztető jelzések utasításait tartsa be. Illetéktelen személyek (elsősorban gyerekek és háziállatok) nem tartózkodhatnak a berendezés közelében.
- Az üzemanyagok kezelése során ne dohányozzon és ne használjon nyílt lángot.

Az üzemanyag betöltését csak jól szellőztetett helyen hajtsa végre, az üzemanyag gőzeit ne lélegezze be. Az üzemanyag betöltése során használjon egyéni védőfelszereléseket (pl. védőkesztyű).

Az üzemelő berendezésbe üzemanyagot betölteni tilos. A művelet előtt az áramfejlesztőt állítsa le.

- Az áramfejlesztőhöz ne nyúljon nedves kézzel. Áramütés veszélye!
- Az áramfejlesztő közvetlen környezetében használjon fülvédőt.

ELEKTROMOS INDÍTÓ AKKUMULÁTOR



VIGYÁZAT!

- Az akkumulátor erősen maró hatású kénsavat tartalmaz, amely káros maró hatást fejt ki a szövetekre, visszafordíthatatlanul károsítja a textilt, a fémek többségét,

valamint számos egyéb anyagot. Ez okból kifolyólag óvatosan kezelje az akkumulátort, és minden esetben használjon megfelelő munkavédelmi eszközöket, de legalább védőkesztyűt és védőszemüveget.

- Soha ne tegye ki az akkumulátort -5° - $+40^{\circ}$ C tartományon kívül eső hőmérsékletnek.
- Belélegzéskor öblítse ki a száját vízzel, tartózkodjon friss levegőn, és szükség esetén forduljon orvoshoz.
- Ha az akkumulátor tartalmazta kénsav ruhát ér, vesse le a beszennyezett ruhadarabokat, és az esetlegesen sérült bőrfelületet mossa meg szappannal és nagy mennyiségű vízzel. Szükség esetén forduljon orvoshoz.
- Ha az anyag szembe jut, alaposan öblítse ki bő vízsugárral (több percen át), majd forduljon orvoshoz.
- Lenyelés esetén azonnal öblítse ki a száját nagy mennyiségű vízzel, majd fogyasszon el mintegy 0,5 liter tejet nagyobb mennyiségű szóda-bikarbónával, és idézzen elő hányást. Forduljon orvoshoz.

TECHNIKAI BIZTONSÁG

- A megfelelő hűtés érdekében az áramfejlesztőt legalább 1 méterre állítsa fel a faltól vagy más tárgytól, illetve egyéb berendezéstől. Az áramfejlesztőre és a motorra ne helyezzen semmilyen tárgyat sem.
- Az áramfejlesztő működése közben a közelben ne tároljon és ne használjon gyúlékony anyagokat. Az üzemanyag betöltése előtt az áramfejlesztőt mindig kapcsolja le. Az üzemanyag betöltését jól szellőztetett helyen hajtsa végre. Amennyiben az üzemanyag véletlenül kifolyik, akkor azt még az áramfejlesztő bekapcsolása előtt törölje fel. Az üzemanyagtartályt ne töltsse túl!
- Az áramfejlesztőhöz ne csatlakoztasson nem szabványos, és a berendezésen található aljzattól eltérő csatlakozódugókat. A fenti utasítások be nem tartása áramütést vagy tüzet okozhat. Az áramfejlesztőhöz csak az előírásoknak minden szempontból megfelelő vezetékeket (csatlakozódugókat) szabad csatlakoztatni. A mechanikus terhelések miatt kizárólag csak rugalmas vezeték használjon (az IEC 245-4 szerint).
- Az áramfejlesztő túlterhelés és rövidzárlat elleni védelméről kismegszakító gondoskodik. Amennyiben a kismegszakító meghibásodik, akkor azt csak azonos paraméterű kismegszakítóval szabad helyettesíteni. A kismegszakítót kizárólag csak a HERON márkaszervize cserélheti ki. A szervizek jegyzékét a honlapunkon találja meg (lásd az útmutató elején).
- Az áramfejlesztőhöz csak hibátlan és sérülésmentes elektromos készülékeket csatlakoztasson. Ha a csatlakoztatott készülék működésében zavarokat észlel (szikrázás, lassabb forgás, nagy zaj, füst stb.), akkor azt azonnal kapcsolja le és szüntesse meg a hibát.
- Az áramfejlesztőt nem szabad üzemeltetni a szabadban, ha a berendezés ki van téve az időjárás hatásainak. Használat és tárolás közben az áramfejlesztőt óvni kell a nedvességtől, a szennyeződésektől és a korróziót okozó anyagoktól.

- Az áramfejlesztőt saját erőből ne próbálja be szabályozni vagy javítani. Az áramfejlesztőhöz csak eredeti illetve a gyártó által az adott típusú áramfejlesztőhöz ajánlott alkatrészeket és tartozékokat használjon. A motor beállítását és be szabályozását ne változtassa meg. Amennyiben a motor nem működik megfelelően, akkor forduljon a HERON márkaszervizhez.
- A higiéniai előírások szerint, a megengedettnél nagyobb zajt kibocsátó áramfejlesztőket este 22:00 órától reggel 6:00-ig nem szabad üzemeltetni olyan helyen, ahol a berendezés zavarhatja mások nyugalját.

XII. Az akusztikus nyomás és teljesítmény mérése, biztonság

AZ AKUSZTIKUS NYOMÁS MÉRÉSE AZ 2006/42 ES SZABVÁNY SZERINT:

▲ FIGYELMEZTETÉS!

Az áramfejlesztő műszaki adatai között feltüntetett akusztikus nyomás és teljesítmény értékek a berendezés által kibocsátott zajra vonatkoznak. Ezek megfelelnek az EK 2000/14 irányelvben meghatározott előírásoknak. A zajkibocsátás feltüntetett értékei azonban nem feltétlenül felelnek meg a munkahelyi biztonságos zajértékeknek. Annak ellenére, hogy a zajkibocsátás és a zajterhelés között kölcsönös viszony van, nem lehet egyértelműen megállapítani, hogy szükséges-e (vagy sem) további intézkedés a zajterhelés csökkentésére. Az aktuális zajterhelés mértékére különböző tényezők vannak hatással: többek között a helyiség akusztikai tulajdonságai, az egyéb zajforrások (pl. több gép egyidejű működtetése és egymástól való távolsága) illetve a zajterhelés időtartama. Továbbá a zajterhelés megengedett értékei is eltérhetnek az egyes országokban. Ezért az áramfejlesztő telepítési helyén végeztesse el akusztikus nyomás és teljesítmény mérést, ami alapján meghatározható a dolgozók zajterhelése és a halláskárosodást még nem okozó expozíció időtartama.

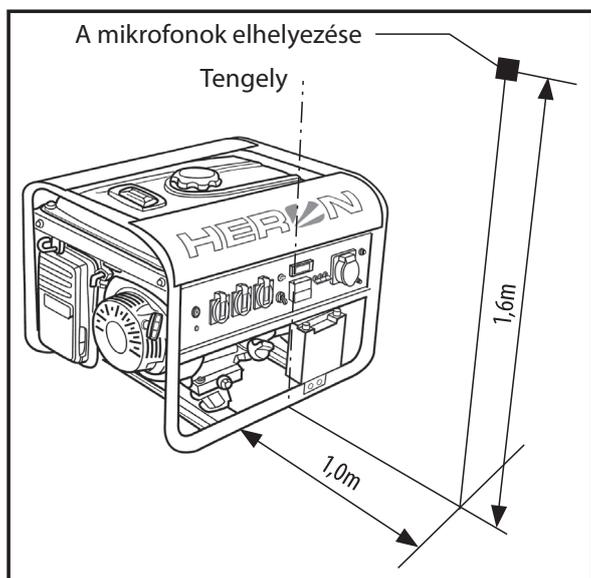

28.ábra

XIII. Hulladékkezelés



A termék elektromos és elektronikus alkatrészeket, valamint veszélyes hulladéknak számító anyagokat tartalmaz. Az elektromos és elektronikus hulladékokról szóló 2012/19 EU számú európai irányelv, valamint az idevonatkozó nemzeti törvények szerint az ilyen hulladékot alapanyagokra szelektálva szét kell bontani, és a környezetet nem károsító módon újra kell hasznosítani. A szelektált hulladék gyűjtőhelyekről a polgármesteri hivatalban kaphat további információkat.

AZ AKKUMULÁTOR MEGSEMISÍTÉSE



Az akkumulátor erősen maró hatású kénsavat és mérgező hatású ólmot tartalmaz. Ezért az akkumulátort tilos közöségi háztartási hulladékként megsemmisíteni. Adja le környezetbarát megsemmisítésre szakosodott szervnél. Az ilyen gyűjtőhelyekkel kapcsolatos információkat a helyi önkormányzat bocsátja a rendelkezésére.

XIV. Garancia

A EGM 68 AVR-3E HERON (8896120) áramfejlesztő generátorra a vásárlás napjától számított, a vásárláskor mellékelt garanciajegyen feltüntetett időtartamú garanciát biztosítunk.

A garanciális feltételek a vásárláskor mellékelt garanciajegyen találhatóak. Kérjük, hogy az áramfejlesztő generátor használatának megkezdése előtt figyelmesen olvassa el a jelen útmutatót, és tartsa be az abban foglaltak utasításokat.

EU Megfelelőségi nyilatkozat

Gyártó: Madal Bal a.s. • Bartošova 40/3, CZ-760 01 Zlín • Cégszám: 49433717

kijelenti,
hogy az alábbi jelölésű, saját tervezésű és gyártású berendezések,
illetve az ezen alapuló egyéb kivitelek, megfelelnek az Európai Unió idevonatkozó biztonsági előírásainak.
Az általunk jóvá nem hagyott változtatások esetén a fenti nyilatkozatunk érvényét veszti.
A jelen nyilatkozat kiadásáért kizárólag a gyártó a felelős.

HERON® 8896120
Áramfejlesztő 230 V/400 V AC; 5,0 kW/6,3 kW

tervezését és gyártását az alábbi szabványok alapján végeztük:

EN ISO 8528-13:2016, EN 55012:2007+A1,
EN 61000-6-1:2007, EN 61000-6-3:2007+A1, EN 62321:2008

figyelembe véve az alábbi előírásokat:

2006/42/EK
2011/65/EU
2014/30/EU
97/68/EK (2002/88/EK)
2000/14/EK

A műszaki dokumentáció 2006/42/EK szerinti összeállításáért a gyártó székhelyén Martin Šenkýř felel.
A műszaki dokumentációkat (a 2006/42/EK szerint) a gyártó tárolja.

Az adott típust jellemző mért akusztikus teljesítményszint: 93 ± 3 dB(A).
A készülék garantált akusztikus teljesítményszintje: 98 dB(A).

EK kipufogógáz-kibocsátás típusjóváhagyás a 97/68/EK (2002/88/EK) szerint:

e13*97/68SN4G2*2002/88*0202*00

Az EU megfelelőségi nyilatkozat kiadásának a helye és dátuma: Zlín, 2016.05.10.

Az EU megfelelőségi nyilatkozat kidolgozásáért felelős személy
(aláírása, neve, beosztása):



Martin Šenkýř
igazgatótanács Igazgatótanácsi tag